



VOREL
BY TOYA

17740

PL DRABINA -4STOPNIOWA SKŁADANA
EN FOLDING -4STEP LADDER
DE KLAPPLEITER MIT 4 STUFEN
RU -4СТУПЕНЧАТАЯ СКЛАДНАЯ ЛЕСТНИЦА
UA СКЛАДНА ДРАБИНА НА 4 СХОДИНКИ
LT SULANKSTOMOS KORĖČIOS 4 RAKOPŲ
LV SALIEKAMĀS KĀPNES AR 4 PAKĀPĒM
CZ SKLÁDACÍ ŽEBŘÍK SE 4 SCHODY
SK SKLADACÍ REBRÍK -4STUPŇOVÝ
HU ÖSSZECSUKHATÓ LÉTRA 4 LÉPCSŐS
RO SCARĂ PLIABILĂ CU 4 TREPTE
ES ESCALERA PLEGABLE DE 4 PELDAÑOS
FR ESCABEAU PLIABLE À 4 MARCHES
IT SCALA PIEGHEVOLE A 4 GRADINI
NL LADDER 4 TREDEN
GR ΣΚΑΛΑ ΠΤΥΣΣΟΜΕΝΗ -4ΕΠΙΠΕΔΩΝ
BG СГЪВАЕМА СТЬЛБА С 4 СТЬПАЛА
PT ESCADA DOBRÁVEL DE 4 DEGRAUS
HR SKLOPIVE LJESTVE S 4 STEPENICE
AR سلم قابل للطي بأربع درجات

17741

PL DRABINA -5STOPNIOWA SKŁADANA
EN FOLDING -5STEP LADDER
DE KLAPPLEITER MIT 5 STUFEN
RU -5СТУПЕНЧАТАЯ СКЛАДНАЯ ЛЕСТНИЦА
UA СКЛАДНА ДРАБИНА НА 5 СХОДИНОК
LT SULANKSTOMOS KORĖČIOS 5 RAKOPŲ
LV SALIEKAMĀS KĀPNES AR 5 PAKĀPĒM
CZ SKLÁDACÍ ŽEBŘÍK 5 STUPŇŮ
SK SKLADACÍ REBRÍK -5STUPŇOVÝ
HU ÖSSZECSUKHATÓ LÉTRA 5 LÉPCSŐS
RO SCARĂ PLIABILĂ CU 5 TREPTE
ES ESCALERA PLEGABLE DE 5 PELDAÑOS
FR ESCABEAU PLIABLE À 5 MARCHES
IT SCALA PIEGHEVOLE A 5 GRADINI
NL LADDER 5 TREDEN
GR ΣΚΑΛΑ ΠΤΥΣΣΟΜΕΝΗ ΜΕ 5 ΣΚΑΛΟΠΑΤΙΑ
BG СГЪВАЕМА СТЬЛБА С 5 СТЬПАЛА
PT ESCADA DOBRÁVEL DE 5 DEGRAUS
HR SKLOPIVE LJESTVE S 5 STEPENICA
AR سلم قابل للطي بخمس درجات



CE

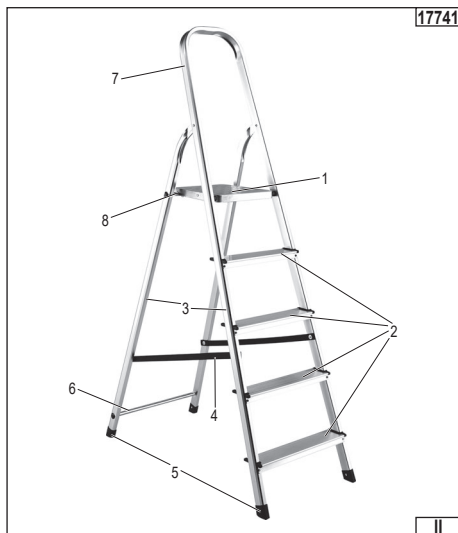
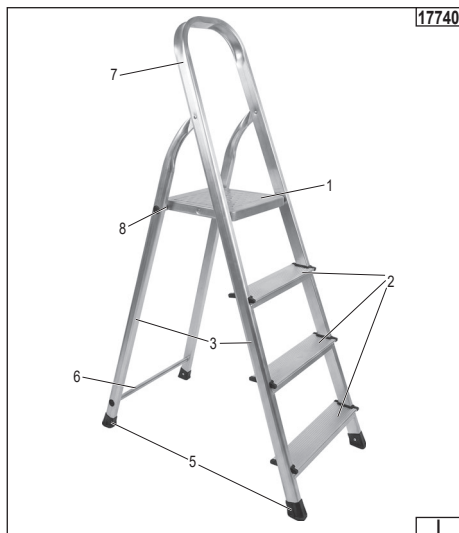

PL

1. platforma
2. stopień
3. noga podpierająca
4. ogranicznik otwarcia
5. stopka
6. wspornik
7. poręcz
8. rozporówka

EN

1. platform
2. step
3. supporting leg
4. opening limiter
5. foot
6. bracket
7. handrail
8. spreader bar

DE

1. Plattform
2. Stufe
3. Stützbein
4. Öffnungsbegrenzer
5. Fußkappe
6. Halterung
7. Handlauf
8. Spreizstange

RU

1. платформа
2. ступень
3. опорная ножка
4. ограничитель раскрытия
5. наконечник
6. кронштейн
7. поручень
8. распорка

UA

1. платформа
2. сходи́нка
3. опoрна ніжка
4. обмежувач розкриття
5. наконечник
6. кронштейн
7. поручень
8. розпiрка

LT

1. platforma
2. pakopa
3. atraminė koja
4. išskleidimo ribotuvas
5. kojėlė
6. laikiklis
7. turėklas
8. skėtiklis

LV

1. platforma
2. pakāpiens
3. balsta kāja
4. atvēršanas ierobežotājs
5. kājiņa
6. kronšteins
7. margas
8. izpletņstienis

CZ

1. plošina
2. stupínek
3. oporná noha
4. omezovač rozvětní
5. patka
6. držák
7. madlo
8. rozpěrka

SK

1. plošina
2. stupienok
3. oporná noha
4. obmedzovač roztvorenia
5. pätká
6. držiak
7. madlo
8. rozperka

HU

1. platform
2. fok
3. támasztóláb
4. nyitáskorlátozó
5. talp
6. konzol
7. kapaszkodó
8. merevítő rúd

RO

1. platformă
2. treaptă
3. picior de sprijin
4. limitator de deschidere
5. talpă
6. suport
7. balustradă
8. bară distanțieră

ES

1. plataforma
2. peldaño
3. pata de apoyo
4. limitador de apertura
5. contera
6. soporte
7. pasamanos
8. barra separadora

FR

1. plateforme
2. marche
3. pied de support
4. limiteur d'ouverture
5. patin
6. support
7. main courante
8. entretoise

IT

1. piattaforma
2. gradino
3. gamba di supporto
4. limitatore di apertura
5. piedino
6. staffa
7. corrimano
8. tirante

NL

1. platform
2. trede
3. steunpoot
4. openingsbegrenzer
5. voetdop
6. beugel
7. leuning
8. spreidstang

GR

1. πλατφόρμα
2. σκαλοπάτι
3. πόδι στήριξης
4. περιοριστής ανοίγματος
5. πέλμα
6. στήριγμα
7. χειρολισθήρας
8. αποστάτης

BG

1. платформа
2. стъпало
3. опорен крак
4. ограничител на отварянето
5. накрайник
6. конзола
7. парапет
8. вазапока

PT

1. plataforma
2. degrau
3. perna de apoio
4. limitador de abertura
5. ponteira
6. suporte
7. corrimão
8. barra de abertura

HR

1. platforma
2. stepenica
3. potporna noga
4. ograničnik otvaranja
5. stopica
6. nosač
7. rukohvat
8. razuoora

AR

1. منصة
2. درجة
3. ساق داعمة
4. محدد الفتح
5. قاعدة
6. دعامة
7. درابزين
8. عارضة مفادعة



T1.1



T1.2

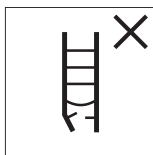

T1.3



T1.4

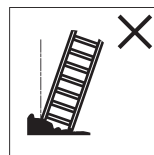

T1.5



T1.6



T1.7



T1.8



T1.9



T1.10



T1.11

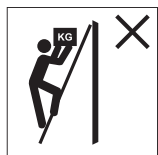

T1.12

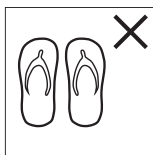

T1.13



T1.14



T1.22

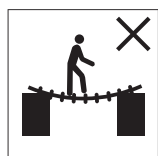
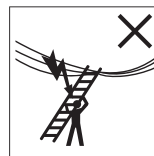

T1.24

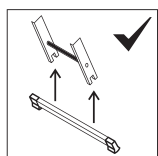

T1.28

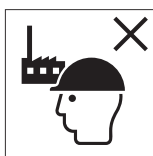

T1.29



T3.1



T3.2

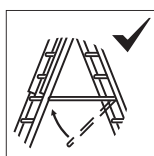

T3.3

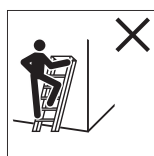

T3.4

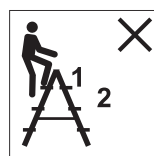

T3.5

Przed rozpoczęciem pracy na drabinie przeczytać instrukcję obsługi i zachować ją. Przy przekazywaniu drabiny przekazać wraz z nią instrukcję obsługi.

Uwaga! Numery T1.1. itd. oznaczają objaśnienia piktogramów widocznych na drabinie oraz w instrukcji obsługi, a także ostrzeżeń bez reprezentacji graficznej. Numeracja jest zgodna z normą EN 131-3:2018, gdzie T1.1. oznacza Tabelę 1, punkt 1. ww. normy.

PRZED UŻYCIEM

- T1.1. Ostrzeżenie, upadek z drabiny.
- T1.2. Zapoznaj się z treścią instrukcji.
- T1.3. Sprawdź drabinę po dostawie. Przed każdym użyciem sprawdź wizualnie, czy drabina nie jest uszkodzona i bezpieczna w użyciu. Nie używaj uszkodzonej drabiny.
- T1.4. Maksymalne, całkowite obciążenie.
- T1.8. Maksymalna liczba użytkowników.
- T1.13. Nie zakładaj niewłaściwego obuwia podczas wspinania się na drabinę.
- T1.14. Nie używaj drabiny, jeżeli nie jesteś wystarczająco dysponowany. Pewne schorzenia lub leki, alkohol lub narkotyki mogą spowodować użytkowanie drabiny niebezpiecznym.
- T1.15. Nie spędzać długiego okresu czasu na drabinie bez stosowania regularnych przerw (zmęczenie jest zagrożeniem).
- T1.16. Zapobiegaj uszkodzeniu drabiny podczas transportu, np. przez zamocowanie oraz upewnienie się, że została właściwie umieszczone, aby zapobiec uszkodzeniom.
- T1.17. Upewnij się, że drabina jest właściwa do wybranego zadania.
- T1.18. Nie używaj drabiny, jeżeli jest zanieczyszczona, np. świeżą farbą, błotem, olejem lub śniegiem.
- T1.19. Nie używaj drabiny na zewnątrz w niekorzystnych warunkach pogodowych, jak np. silny wiatr.
- T1.20. W przypadku zastosowań profesjonalnych należy przeprowadzić ocenę ryzyka uwzględniającą ustawodawstwo w kraju użycia drabiny.
- T1.25. Nie modyfikuj konstrukcji drabiny.
- T1.28. Jeżeli drabina jest dostarczona razem z belką stabilizującą, która powinna być zamontowana przed pierwszym użyciem, należy stosować się do zaleceń montażu zawartych w instrukcji obsługi.
- T1.29. Drabina do użytku domowego.
- T1.30. Drabina do użytku profesjonalnego.

USTAWIANIE I WZNOSENIE DRABINY

- T1.5. Nie używaj drabiny na nierównym lub miękkim podłożu.
- T1.7. Nie wznos drabiny na zanieczyszczonym podłożu.
- T1.21. Jeżeli w miejscu ustawienia drabiny może wystąpić ryzyko kolizji z drabiną, np. ze strony pieszych, pojazdów lub drzwi, należy w miarę możliwości zabezpieczyć drzwi (z wyjątkiem wyjść pożarowych) oraz okna w miejscu pracy.
- T1.22. Ostrzeżenie, zagrożenie elektrycznością. Należy określić wszystkie zagrożenia elektryczne w miejscu pracy, jak na przykład linie napowietrzne lub inne odkryte wyposażenie elektryczne oraz nie używać drabiny jeżeli występują zagrożenia elektryczne.
- T1.23. W przypadku nieuniknionej pracy przy urządzeniach pod napięciem należy używać drabiny nieprzewodzącej.
- T1.24. Nie stosować drabiny jako mostu.
- T3.2. Otwórz drabinę całkowicie przed użyciem.
- T3.3. Używaj drabiny tylko z prawidłowo ustawionymi urządzeniami zabezpieczającymi.
- T3.4. Drabiny stojące nie powinny być stosowane jako drabiny przystawne, chyba że zostały zaprojektowane do takiego użytku.

UŻYWANIE DRABINY

- T1.6. Nie sięgaj za daleko.
 - T1.9. Podczas schodzenia lub wchodzenia po drabinie należy być skierowanym do niej przodem.
 - T1.10. Utrzymuj bezpieczny chwyt podczas wchodzenia i schodzenia. Utrzymuj chwyt podczas pracy na drabinie lub zastosuj dodatkowe środki bezpieczeństwa, jeżeli nie możesz.
 - T1.11. Unikaj pracy, która wymaga obciążenia bocznego drabiny, jak na przykład wiercenie w twardych materiałach.
 - T1.12. Nie noś ciężkiego lub trudnego do chwycenia wyposażenia, podczas używania drabiny.
 - T1.26. Nie przemieszczaj drabiny podczas gdy na niej stoisz.
 - T1.27. W przypadku użycia na zewnątrz zwróć uwagę na wiatr.
 - T3.1. Nie schodzić w bok ze stojącej drabiny na inną powierzchnię.
 - T3.5. Nie stawać na dwóch najwyższych stopniach / szczeblach drabiny stojącej bez platformy oraz ramiaków poziomych do rąk / kolan.
- Stosować środki zapobiegające zabawie dzieci na drabinie.

Rozkładanie i składanie drabiny

Drabinę rozłożyć pociągając za dolne części nóg podpierających oraz poręcz. Drabinę rozkładać do momentu, aż platforma oprze się o rozpórkę. Upewnić się, że rozpórka weszła w otwory w platformie. Ochroni to drabinę przed przypadkowym złożeniem. Sprawdzić czy nie jest możliwe rozłączenie platformy i rozpórki.

Złożenie drabiny następuje po podniesieniu platformy z rozpórki. W tym celu należy delikatnie ścisnąć nogi podpierające do siebie. Spowoduje to niewielkie uniesienie platformy i odblokowanie jej. Następnie należy ostrożnie podnieść platformę i złożyć drabinę przyciągając do siebie nogi podpierające oraz poręcz.

Po skończonej pracy należy złożyć drabinę, a następnie przystąpić do jej konserwacji.

NAPRAWA, KONSERWACJA I PRZECHOWYWANIE

Naprawy i konserwacja powinny być przeprowadzane przez kompetentną osobę i być zgodne z instrukcją producenta.

Drabiny powinny być przechowywane zgodnie z zaleceniami producenta.

Zaleca się przechowywać drabinę w pozycji złożonej. W takiej pozycji nie istnieje możliwość zablokowania zawiasów. Drabinę złożoną można tylko przechowywać lub transportować, zabronione jest korzystanie z drabiny złożonej w inny sposób, na przykład jako podstawa czy podpórka.

Naprawę drabiny można przeprowadzić w autoryzowanym serwisie producenta. Drabinę nie należy naprawiać lub modyfikować (np. wydłużać) we własnym zakresie.

Drabinę przechowywać w zamkniętym miejscu chroniąc przed wpływem warunków atmosferycznych. Wszystkie elementy drabiny należy utrzymywać w czystości, zwłaszcza dbać o czystość pionowych elementów drabiny, gdyż ich zabrudzenie może spowodować, że rozłożenie lub złożenie drabiny będzie utrudnione lub niemożliwe. Do mycia wykorzystywać wodę z nieagresywnym detergentem. Przed złożeniem drabiny dokładnie ją wysuszyć.

Dbać o czystość stopek drabiny, zapobiegnie to poślizgom drabiny podczas pracy.

Zawiasy i złącza należy konserwować za pomocą rzadkiego oleju maszynowego lub olejowego środka smarnego (np. WD-40).

Powycierać nadmiar płynu konserwującego.

Przed transportem należy złożyć drabinę i zabezpieczyć przed samoistnym rozłożeniem, na przykład za pomocą pasa. Drabinę transportować tylko złożoną.

Before using the ladder, read the operating instructions and retain them for future reference. When returning the ladder, include the operating instructions with it.

Note! The numbers T1.1. etc. denote explanations of the pictograms visible on the ladder and in the instruction manual, as well as warnings without graphic representation. The numbering is in accordance with the EN 131-3:2018 standard, where T1.1. denotes Table 1, point 1 of the aforementioned standard.

BEFORE USE

- T1.1. Warning, fall from ladder.
- T1.2. Read the instructions.
- T1.3. Inspect the ladder upon delivery. Before each use, visually inspect the ladder to ensure it is undamaged and safe to use. Do not use a damaged ladder.
- T1.4. Maximum total load.
- T1.8. Maximum number of users.
- T1.13. Do not wear inappropriate footwear when climbing a ladder.
- T1.14. Do not use a ladder unless you are adequately fit. Certain medical conditions or the use of medications, alcohol, or drugs may make using a ladder unsafe.
- T1.15. Do not spend long periods of time on a ladder without taking regular breaks (fatigue is a risk).
- T1.16. Prevent damage to the ladder during transport, e.g. by securing it and ensuring it is positioned correctly to prevent damage.
- T1.17. Ensure the ladder is appropriate for the selected task.
- T1.18. Do not use a ladder if it is contaminated, e.g. with fresh paint, mud, oil or snow.
- T1.19. Do not use the ladder outdoors in unfavorable weather conditions, such as strong winds.
- T1.20. For professional use, a risk assessment must be carried out taking into account the legislation in the country where the ladder is used.
- T1.25. Do not modify the ladder structure.
- T1.28. If the ladder is supplied with a stabilizing beam that must be installed before first use, follow the installation instructions in the instruction manual.
- T1.29. Ladder for household use.
- T1.30. Ladder for professional use.

SETTING UP AND RAISING THE LADDER

- T1.5. Do not use the ladder on uneven or soft ground.
- T1.7. Do not erect a ladder on contaminated ground.
- T1.21. If the location of the ladder may pose a risk of collision with the ladder, e.g. from pedestrians, vehicles or doors, doors (except fire exits) and windows in the work area should be secured where possible.
- T1.22. Warning, electrical hazards. Identify all electrical hazards in the work area, such as overhead lines or other exposed electrical equipment, and do not use a ladder if electrical hazards are present.
- T1.23. If work on live equipment is unavoidable, use a non-conductive ladder.
- T1.24. Do not use a ladder as a bridge.
- T3.2. Open the ladder fully before use.
- T3.3. Use ladders only with properly adjusted safety devices.
- T3.4. Step ladders should not be used as leaning ladders unless they are designed for such use.

USING A LADDER

- T1.6. Don't reach too far.
- T1.9. When descending or ascending a ladder, always face it.
- T1.10. Maintain a secure grip when ascending and descending. Maintain a secure grip when working on a ladder, or take additional safety measures if you cannot.
- T1.11. Avoid work that requires sideways loading of the ladder, such as drilling into hard materials.
- T1.12. Do not carry heavy or difficult-to-grasp equipment when using a ladder.
- T1.26. Do not move a ladder while standing on it.
- T1.27. When using outdoors, pay attention to wind.
- T3.1. Do not step sideways from a standing ladder onto another surface.
- T3.5. Do not stand on the top two steps/rungs of a standing ladder without a platform and horizontal hand/knee rails. Take measures to prevent children from playing on ladders.

Unfolding and folding the ladder

Unfold the ladder by pulling on the lower sections of the support legs and the handrail. Extend the ladder until the platform rests on the strut. Ensure the strut engages the holes in the platform. This will prevent the ladder from accidentally folding. Check that the platform and strut cannot become separated.

To fold the ladder, lift the platform off the strut. To do this, gently squeeze the support legs together. This will slightly lift the platform and unlock it. Then, carefully lift the platform and fold the ladder by pulling the support legs and railing together.

After finishing work, you should fold the ladder and then proceed with its maintenance.

REPAIR, MAINTENANCE AND STORAGE

Repairs and maintenance should be carried out by a competent person and in accordance with the manufacturer's instructions. Ladders should be stored according to the manufacturer's recommendations.

It is recommended to store the ladder in the folded position. The hinges cannot be locked in this position. Folded ladders are only suitable for storage or transport; they should not be used in any other way, such as as a stand or support.

Ladder repairs can be performed by the manufacturer's authorized service center. Ladders should not be repaired or modified (e.g., extended) on your own.

Store the ladder in a closed place protected from weather conditions. Keep all ladder components clean, especially the vertical components, as dirt can make unfolding or folding the ladder difficult or impossible. Use water and a non-aggressive detergent for cleaning. Dry the ladder thoroughly before folding it.

Keep the ladder feet clean to prevent the ladder from slipping while working.

Hinges and joints should be maintained with thin machine oil or oil-based lubricant (e.g. WD-40).

Wipe off excess preservative fluid.

Before transporting, the ladder should be folded and secured to prevent it from unfolding spontaneously, for example, with a strap.

Transport the ladder only when folded.

Lesen Sie vor der Benutzung der Leiter die Bedienungsanleitung und bewahren Sie diese zum späteren Nachschlagen auf. Legen Sie die Bedienungsanleitung der Leiter bei, wenn Sie diese zurücksenden.

Hinweis! Die Nummern T1.1. usw. bezeichnen Erläuterungen der auf der Leiter und in der Bedienungsanleitung abgebildeten Piktogramme sowie Warnhinweise ohne grafische Darstellung. Die Nummerierung entspricht der Norm EN 131-3:2018, wobei T1.1. für Tabelle 1, Punkt 1 der genannten Norm steht.

VOR GEBRAUCH

- T1.1. Warnung, Sturzgefahr von der Leiter.
- T1.2. Lesen Sie die Anweisungen.
- T1.3. Überprüfen Sie die Leiter bei Lieferung. Vor jedem Gebrauch ist die Leiter visuell auf Beschädigungen und sichere Gebrauchstauglichkeit zu prüfen. Beschädigte Leitern dürfen nicht verwendet werden.
- T1.4. Maximale Gesamtlast.
- T1.8. Maximale Benutzeranzahl.
- T1.13. Tragen Sie beim Besteigen einer Leiter kein ungeeignetes Schuhwerk.
- T1.14. Benutzen Sie eine Leiter nur, wenn Sie ausreichend körperlich fit sind. Bestimmte Erkrankungen oder der Konsum von Medikamenten, Alkohol oder Drogen können die Benutzung einer Leiter gefährlich machen.
- T1.15. Verbringen Sie keine langen Zeiträume auf einer Leiter, ohne regelmäßig Pausen einzulegen (Ermüdung ist eine Gefahr).
- T1.16. Beschädigungen der Leiter während des Transports verhindern, z. B. durch Sichern und Aufstellen einer korrekten Position, um Beschädigungen zu vermeiden.
- T1.17. Stellen Sie sicher, dass die Leiter für die gewählte Aufgabe geeignet ist.
- T1.18. Eine Leiter darf nicht benutzt werden, wenn sie verunreinigt ist, z. B. mit frischer Farbe, Schlamm, Öl oder Schnee.
- T1.19. Die Leiter darf im Freien nicht bei ungünstigen Wetterbedingungen, wie z. B. starkem Wind, verwendet werden.
- T1.20. Für den professionellen Einsatz muss eine Risikobewertung unter Berücksichtigung der Gesetzgebung des Landes, in dem die Leiter verwendet wird, durchgeführt werden.
- T1.25. Die Leiterstruktur darf nicht verändert werden.
- T1.28. Falls die Leiter mit einem Stabilisierungsbalken ausgestattet ist, der vor der ersten Benutzung montiert werden muss, befolgen Sie die Montageanweisungen in der Bedienungsanleitung.
- T1.29. Leiter für den Hausgebrauch.
- T1.30. Leiter für den professionellen Einsatz.

AUFSTELLEN UND AUFSTELLEN DER LEITER

- T1.5. Die Leiter darf nicht auf unebenem oder weichem Untergrund verwendet werden.
- T1.7. Auf kontaminiertem Boden darf keine Leiter aufgestellt werden.
- T1.21. Falls die Position der Leiter ein Kollisionsrisiko mit der Leiter birgt, z. B. durch Fußgänger, Fahrzeuge oder Türen, sollten Türen (mit Ausnahme von Notausgängen) und Fenster im Arbeitsbereich nach Möglichkeit gesichert werden.
- T1.22. Warnung, elektrische Gefahren. Identifizieren Sie alle elektrischen Gefahren im Arbeitsbereich, wie z. B. Freileitungen oder andere freiliegende elektrische Geräte, und verwenden Sie keine Leiter, wenn elektrische Gefahren vorhanden sind.
- T1.23. Falls Arbeiten an unter Spannung stehenden Anlagen unvermeidbar sind, verwenden Sie eine nichtleitende Leiter.
- T1.24. Eine Leiter darf nicht als Brücke benutzt werden.
- T3.2. Die Leiter vor Gebrauch vollständig ausklappen.
- T3.3. Leitern dürfen nur mit ordnungsgemäß eingestellten Sicherheitsvorrichtungen verwendet werden.
- T3.4. Stehleitern dürfen nicht als Anlehleitern verwendet werden, es sei denn, sie sind für einen solchen Zweck konstruiert.

BENUTZUNG EINER LEITER

- T1.6. Nicht zu weit greifen.
 - T1.9. Beim Abstieg oder Aufstieg auf eine Leiter sollte man immer zur Leiter blicken.
 - T1.10. Achten Sie beim Auf- und Abstieg auf einen sicheren Halt. Halten Sie sich beim Arbeiten auf einer Leiter sicher fest oder treffen Sie zusätzliche Sicherheitsvorkehrungen, falls dies nicht möglich ist.
 - T1.11. Vermeiden Sie Arbeiten, die eine seitliche Belastung der Leiter erfordern, wie z. B. das Bohren in harte Materialien.
 - T1.12. Tragen Sie keine schweren oder schwer zu greifenden Geräte, wenn Sie eine Leiter benutzen.
 - T1.26. Eine Leiter darf nicht bewegt werden, solange man darauf steht.
 - T1.27. Bei Verwendung im Freien ist auf Wind zu achten.
 - T3.1. Von einer stehenden Leiter nicht seitwärts auf eine andere Oberfläche treten.
 - T3.5. Die obersten beiden Stufen einer Stehleiter dürfen nicht ohne Plattform und waagerechte Hand- und Knieschutzgeländer benutzt werden.
- Treffen Sie Maßnahmen, um zu verhindern, dass Kinder auf Leitern spielen.

Auf- und Zusammenklappen der Leiter

Klappen Sie die Leiter auf, indem Sie an den unteren Teilen der Stützbeine und am Handlauf ziehen. Ziehen Sie die Leiter so weit heraus, bis die Plattform auf der Strebe aufliegt. Achten Sie darauf, dass die Strebe in die Löcher der Plattform einrastet. Dadurch wird ein versehentliches Zusammenklappen der Leiter verhindert. Prüfen Sie, ob sich Plattform und Strebe nicht voneinander lösen können.

Zum Zusammenklappen der Leiter heben Sie die Plattform von der Strebe ab. Drücken Sie dazu die Stützbeine vorsichtig zusammen. Dadurch hebt sich die Plattform leicht an und entriegelt. Heben Sie die Plattform anschließend vorsichtig an und klappen Sie die Leiter zusammen, indem Sie die Stützbeine und das Geländer zusammenziehen.

Nach Abschluss der Arbeiten sollte die Leiter zusammengeklappt und anschließend gewartet werden.

REPARATUR, WARTUNG UND LAGERUNG

Reparaturen und Wartungsarbeiten sollten von einer sachkundigen Person und gemäß den Anweisungen des Herstellers durchgeführt werden.

Leitern sollten gemäß den Empfehlungen des Herstellers gelagert werden.

Es wird empfohlen, die Leiter zusammengeklappt zu lagern. Die Scharniere lassen sich in dieser Position nicht arretieren. Zusammengeklappte Leitern eignen sich nur zur Lagerung oder zum Transport; sie dürfen nicht anderweitig verwendet werden, beispielsweise als Ständer oder Stütze.

Leiterreparaturen dürfen nur von einem autorisierten Servicecenter des Herstellers durchgeführt werden. Reparaturen oder Veränderungen (z. B. Verlängerungen) an Leitern sollten nicht selbst vorgenommen werden.

Bewahren Sie die Leiter an einem geschlossenen, witterungsgeschützten Ort auf. Halten Sie alle Leiterteile sauber, insbesondere die vertikalen Teile, da Schmutz das Auf- und Zusammenklappen erschweren oder unmöglich machen kann. Verwenden Sie zum Reinigen Wasser und ein mildes Reinigungsmittel. Trocknen Sie die Leiter gründlich ab, bevor Sie sie zusammenklappen.

Halten Sie die Leiterfüße sauber, damit die Leiter während der Arbeit nicht wegrutscht.

Scharniere und Gelenke sollten mit dünnflüssigem Maschinenöl oder einem Schmiermittel auf Ölbasis (z. B. WD-40) gepflegt werden.

Überschüssige Konservierungsflüssigkeit abwischen.

Vor dem Transport sollte die Leiter zusammengeklappt und beispielsweise mit einem Gurt gesichert werden, um ein selbstständiges Aufklappen zu verhindern. Die Leiter darf nur im zusammengeklappten Zustand transportiert werden.

Перед использованием лестницы ознакомьтесь с инструкцией по эксплуатации и сохраните ее для дальнейшего использования. При возврате лестницы приложите к ней инструкцию по эксплуатации.

Внимание! Цифры T1.1. и т. д. обозначают пояснения к пиктограммам, видимым на лестнице и в инструкции по эксплуатации, а также предупреждения без графического изображения. Нумерация соответствует стандарту EN 131-3:2018, где T1.1. обозначает пункт 1 таблицы 1 указанного стандарта.

ПЕРЕД ИСПОЛЬЗОВАНИЕМ

- T1.1. Внимание, падение с лестницы.
- T1.2. Ознакомьтесь с инструкцией.
- T1.3. Осмотрите лестницу при доставке. Перед каждым использованием визуально осмотрите лестницу, чтобы убедиться в ее отсутствии повреждений и безопасности. Не используйте поврежденную лестницу.
- T1.4. Максимальная суммарная нагрузка.
- T1.8. Максимальное количество пользователей.
- T1.13. Не надевайте неподходящую обувь при подъеме по лестнице.
- T1.14. Не используйте лестницу, если вы не в достаточной физической форме. Некоторые заболевания, а также прием лекарств, употребление алкоголя или наркотиков могут сделать использование лестницы небезопасным.
- T1.15. Не проводите длительное время на лестнице без регулярных перерывов (возможна усталость).
- T1.16. Предотвратите повреждение лестницы во время транспортировки, например, закрепив ее и обеспечив правильное положение для предотвращения повреждений.
- T1.17. Убедитесь, что лестница подходит для выполнения выбранной задачи.
- T1.18. Не используйте лестницу, если она загрязнена, например, свежей краской, грязью, маслом или снегом.
- T1.19. Не используйте лестницу на открытом воздухе в неблагоприятных погодных условиях, таких как сильный ветер.
- T1.20. При профессиональном использовании необходимо провести оценку рисков с учетом законодательства страны, в которой используется лестница.
- T1.25. Не изменяйте структуру лестницы.
- T1.28. Если лестница поставляется со стабилизирующей балкой, которую необходимо установить перед первым использованием, следуйте инструкциям по установке, приведенным в руководстве по эксплуатации.
- T1.29. Лестница для бытового использования.
- T1.30. Лестница для профессионального использования.

УСТАНОВКА И ПОДНЯТИЕ ЛЕСТНИЦЫ

- T1.5. Не используйте лестницу на неровной или мягкой поверхности.
- T1.7. Не устанавливайте лестницу на загрязненной почве.
- T1.21. Если расположение лестницы может представлять опасность столкновения с ней, например, с пешеходами, транспортными средствами или дверями, двери (за исключением пожарных выходов) и окна в рабочей зоне следует по возможности закрепить.
- T1.22. Предупреждение об опасности поражения электрическим током. Определите все источники опасности поражения электрическим током в рабочей зоне, такие как воздушные линии электропередачи или другое открытое электрооборудование, и не используйте лестницу, если присутствуют источники опасности поражения электрическим током.
- T1.23. Если работы на оборудовании под напряжением неизбежны, используйте непроводящую лестницу.
- T1.24. Не используйте лестницу в качестве моста.
- T3.2. Перед использованием полностью разложите лестницу.
- T3.3. Используйте лестницы только с надлежащим образом отрегулированными предохранительными устройствами.
- T3.4. Стремянки не следует использовать в качестве приставных лестниц, если они не предназначены для такого использования.

ИСПОЛЬЗОВАНИЕ ЛЕСТНИЦЫ

- T1.6. Не тянитесь слишком далеко.
 - T1.9. При спуске или подъеме по лестнице всегда смотрите ей в лицо.
 - T1.10. При подъеме и спуске необходимо крепко держаться. При работе на лестнице необходимо крепко держаться или принять дополнительные меры безопасности, если это невозможно.
 - T1.11. Избегайте работ, требующих боковой нагрузки на лестницу, например, сверления твердых материалов.
 - T1.12. Не переносите тяжелое или трудноудобное для захвата оборудование при использовании лестницы.
 - T1.26. Не перемещайте лестницу, стоя на ней.
 - T1.27. При использовании на открытом воздухе обращайте внимание на ветер.
 - T3.1. Не делайте шаг вбок с лестницы на другую поверхность.
 - T3.5. Не стойте на двух верхних ступенях/перекладинах лестницы без платформы и горизонтальных поручней/поручней для коленей.
- Примите меры, чтобы предотвратить игры детей на лестницах.

Разворачивание и складывание лестницы

Разложите лестницу, потянув за нижние секции опорных ножек и поручень. Выдвиньте лестницу до тех пор, пока платформа не ляжет на распорку. Убедитесь, что распорка входит в отверстия на платформе. Это предотвратит случайное складывание лестницы. Проверьте, что платформа и распорка не могут разделиться.

Чтобы сложить лестницу, снимите платформу с опоры. Для этого слегка сожмите опорные ножки. Это немного приподнимет платформу и разблокирует ее. Затем осторожно поднимите платформу и сложите лестницу, потянув опорные ножки и перила вместе.

После завершения работы лестницу следует сложить и приступить к ее обслуживанию.

РЕМОНТ, ТЕХНИЧЕСКОЕ ОБСЛУЖИВАНИЕ И ХРАНЕНИЕ

Ремонт и техническое обслуживание должны выполняться квалифицированным специалистом в соответствии с инструкциями производителя.

Лестницы следует хранить в соответствии с рекомендациями производителя.

Рекомендуется хранить лестницу в сложенном состоянии. Шарниры не фиксируются в этом положении. Сложенные лестницы подходят только для хранения или транспортировки; их нельзя использовать каким-либо другим способом, например, в качестве подставки или опоры.

Ремонт лестниц может быть выполнен авторизованным сервисным центром производителя. Самостоятельный ремонт или модификация (например, удлинение) лестниц недопустимы.

Храните лестницу в закрытом месте, защищенном от непогоды. Содержите все части лестницы в чистоте, особенно вертикальные, так как грязь может затруднить или сделать невозможным ее раскладывание или складывание. Для чистки используйте воду и неагрессивное моющее средство. Тщательно высушите лестницу перед складыванием.

Следите за чистотой ножек лестницы, чтобы она не скользила во время работы.

Петли и соединения следует обслуживать жидким машинным маслом или смазкой на масляной основе (например, WD-40). Удалите излишки консервирующей жидкости.

Перед транспортировкой лестницу следует сложить и закрепить, чтобы предотвратить ее самопроизвольное раскладывание, например, с помощью ремня. Транспортируйте лестницу только в сложенном виде.

Перед використанням драбини прочитайте інструкцію з експлуатації та збережіть її для подальшого використання. Під час повернення драбини додайте до неї інструкцію з експлуатації.

Примітка! Цифри T1.1. тощо позначають пояснення піктограм, видимих на драбині та в інструкції з експлуатації, а також попередження без графічного зображення. Нумерація відповідає стандарту EN 131-3:2018, де T1.1. позначає Таблицю 1, пункт 1 вищезгаданого стандарту.

ПЕРЕД ВИКОРИСТАННЯМ

T1.1. Увага, падіння з драбини.

T1.2. Прочитайте інструкції.

T1.3. Перевірте драбину після доставки. Перед кожним використанням візуально огляньте драбину, щоб переконатися, що вона не пошкоджена та безпечна у використанні. Не використовуйте пошкоджену драбину.

T1.4. Максимальне загальне навантаження.

T1.8. Максимальна кількість користувачів.

T1.13. Не одягайте невідповідне взуття під час підйому по драбині.

T1.14. Не користуйтеся драбиною, якщо ви не маєте належної фізичної підготовки. Певні захворювання або вживання ліків, алкоголю чи наркотиків можуть зробити користування драбиною небезпечним.

T1.15. Не перебувайте на драбині тривалий час без регулярних перерв (це може призвести до втоми).

T1.16. Запобігайте пошкодженню драбини під час транспортування, наприклад, шляхом її закріплення та забезпечення правильного розташування для запобігання пошкодженням.

T1.17. Переконайтеся, що драбина підходить для обраного завдання.

T1.18. Не користуйтеся драбиною, якщо вона забруднена, наприклад, свіжою фарбою, брудом, олією або снігом.

T1.19. Не використовуйте драбину на відкритому повітрі за несприятливих погодних умов, таких як сильний вітер.

T1.20. Для професійного використання необхідно провести оцінку ризиків з урахуванням законодавства країни, де використовується драбина.

T1.25. Не змінюйте конструкцію драбини.

T1.28. Якщо драбина постачається зі стабілізуючою балкою, яку необхідно встановити перед першим використанням, дотримуйтеся інструкцій з встановлення, наведених у інструкції з експлуатації.

T1.29. Драбина для домашнього використання.

T1.30. Драбина для професійного використання.

ВСТАНОВЛЕННЯ ТА ПІДЙОМ ДРАБИН

T1.5. Не використовуйте драбину на нерівній або м'якій поверхні.

T1.7. Не встановлюйте драбину на забрудненій землі.

T1.21. Якщо розташування драбини може створювати ризик зіткнення з нею, наприклад, з пішоходами, транспортними засобами або дверима, двері (крім аварійних виходів) та вікна в робочій зоні слід по можливості закріпити.

T1.22. Попередження, небезпека ураження електричним струмом. Визначте всі небезпеки ураження електричним струмом у робочій зоні, такі як повітряні лінії або інше відкрите електрообладнання, і не використовуйте драбину, якщо присутні небезпеки ураження електричним струмом.

T1.23. Якщо роботи на обладнанні під напругою не уникнути, використовуйте непровідну драбину.

T1.24. Не використовуйте драбину як місток.

T3.2. Повністю відкрийте драбину перед використанням.

T3.3. Використовуйте драбини лише з належним чином відрегульованими запобіжними пристроями.

T3.4. Сходи не слід використовувати як похилі драбини, якщо вони не призначені для такого використання.

ВИКОРИСТАННЯ ДРАБИНИ

T1.6. Не тягніться занадто далеко.

T1.9. Під час спуску або підйому по драбині завжди повертайтеся до неї обличчям.

T1.10. Міцно тримайтеся за драбину під час підйому та спуску. Міцно тримайтеся за драбину під час роботи на драбині або вживайте додаткових заходів безпеки, якщо це неможливо.

T1.11. Уникайте робіт, які потребують бокового навантаження на драбину, наприклад, свердління твердих матеріалів.

T1.12. Не переносьте важке або важкодоступне обладнання під час користування драбиною.

T1.26. Не пересувайте драбину, стоячи на ній.

T1.27. Під час використання на відкритому повітрі звертайте увагу на вітер.

T3.1. Не ступайте боком зі стоячої драбини на іншу поверхню.

T3.5. Не спійте на двох верхніх сходах/переступах стоячої драбини без платформи та горизонтальних поручнів/опор для колін.

Вживайте заходів, щоб запобігти гри дітей на драбинах.

Розкладання та складання драбини

Розкладіть драбину, потягнувши за нижні частини опорних ніжок та поручень. Висуньте драбину, доки платформа не спиратиметься на стійку. Переконайтеся, що стійка входить в отвори на платформі. Це запобіжить випадковому складанню драбини. Переконайтеся, що платформа та стійка не можуть роз'єднатися.

Щоб скласти драбину, підніміть платформу з розпірки. Для цього обережно стисніть опорні ніжки разом. Це трохи підніме платформу та розблокує її. Потім обережно підніміть платформу та складіть драбину, потягнувши опорні ніжки та поручні разом.

Після завершення роботи слід скласти драбину, а потім приступити до її обслуговування.

РЕМОНТ, ТЕХНІЧНЕ ОБСЛУГОВУВАННЯ ТА ЗБЕРІГАННЯ

Ремонт та технічне обслуговування повинні проводитися компетентною особою та відповідно до інструкцій виробника.

Драбини слід зберігати відповідно до рекомендацій виробника.

Рекомендується зберігати драбину у складеному положенні. Петлі не можна зафіксувати в цьому положенні. Складені драбини придатні лише для зберігання або транспортування; їх не слід використовувати для будь-якого іншого використання, наприклад, як підставку чи опору.

Ремонт драбин може виконуватися в авторизованому сервісному центрі виробника. Не ремонтуйте або модифікуйте (наприклад, подовжуйте) драбини самостійно.

Зберігайте драбину в закритому місці, захищеному від погодних умов. Тримайте всі компоненти драбини в чистоті, особливо вертикальні частини, оскільки бруд може ускладнити або зробити неможливим розкладання або складання драбини. Використовуйте для очищення воду та неагресивний мийний засіб. Ретельно висушіть драбину перед тим, як складати її. Тримайте ніжки драбини в чистоті, щоб запобігти її ковзанню під час роботи.

Петлі та з'єднання слід змащувати рідкою машинною оливою або мастилом на масляній основі (наприклад, WD-40).

Витріть надлишки консервуючої рідини.

Перед транспортуванням драбину слід скласти та закріпити, щоб запобігти її самовільному розкладанню, наприклад, за допомогою ременя. Транспортуйте драбину лише у складеному вигляді.

Prieš naudodami kopėčias, perskaitykite naudojimo instrukciją ir išsaugokite ją ateičiai. Gražindami kopėčias, pridėkite ir naudojimo instrukciją.

Pastaba! Skaičiai T1.1 ir kt. žymi ant kopėčių ir naudojimo instrukcijoje matomų piktogramų paaiškinimus, taip pat įspėjimus be grafinio pavaizdavimo. Numeracija atitinka standartą EN 131-3:2018, kur T1.1. Žymi minėto standarto 1 lentelės 1 punktą.

PRIEŠ NAUDOJIMĄ

- T1.1. Įspėjimas, nukristi nuo kopėčių.
- T1.2. Perskaitykite instrukcijas.
- T1.3. Patikrinkite kopėčias pristatymo metu. Prieš kiekvieną naudojimą vizualiai patikrinkite kopėčias, kad įsitikintumėte, jog jos nepažeistos ir saugios naudoti. Nenaudokite pažeistų kopėčių.
- T1.4. Didžiausia bendra apkrova.
- T1.8. Maksimalus naudotojų skaičius.
- T1.13. Lipant kopėčiomis, neavėkite netinkamos avalynės.
- T1.14. Nesinaudokite kopėčiomis, nebent esate tinkamai pasiruošę. Dėl tam tikrų sveikatos sutrikimų arba vaistų, alkoholio ar narkotikų vartojimo kopėčiomis naudotis gali būti nesaugu.
- T1.15. Nebūkite ilgai ant kopėčių nedarydami reguliarių pertraukų (nuovargis yra rizika).
- T1.16. Užtikrinkite, kad kopėčios nebūtų pažeistos transportavimo metu, pvz., jas pritvirtindami ir užtikrindami, kad jos būtų tinkamai pastatytos, kad nebūtų pažeistos.
- T1.17. Įsitinkite, kad kopėčios tinkamos pasirinktai užduočiai atlikti.
- T1.18. Nenaudokite kopėčių, jei jos užterštos, pvz., šviežiais dažais, purvu, alyva ar sniegu.
- T1.19. Nenaudokite kopėčių lauke nepalankiomis oro sąlygomis, pavyzdžiui, pučiant stipriam vėjui.
- T1.20. Profesionaliam naudojimui rizikos vertinimas turi būti atliktas atsižvelgiant į šalies, kurioje kopėčios naudojamos, teisės aktus.
- T1.25. Nekeiskite kopėčių konstrukcijos.
- T1.28. Jei kopėčios tiekiamos su stabilizuojančia sija, kurią reikia sumontuoti prieš pirmą kartą naudojant, vadovaukitės naudojimo instrukcijoje pateiktomis montavimo instrukcijomis.
- T1.29. Kopėčios namų apyvokos reikmėms.
- T1.30. Profesionaliam naudojimui skirtos kopėčios.

KOPĖČIŲ PASTATYMAS IR PAKĖLIMAS

- T1.5. Nenaudokite kopėčių ant nelygaus ar minkšto paviršiaus.
- T1.7. Nestatykite kopėčių ant užteršto žemės paviršiaus.
- T1.21. Jei kopėčių vieta gali kelti susidūrimo su kopėčiomis pavojų, pvz., nuo pėsčiųjų, transporto priemonių ar durų, darbo zonoje esančios durys (išskyrus avarinius išėjimus) ir langai, jei įmanoma, turėtų būti apsaugoti.
- T1.22. Įspėjimas, elektros pavojai. Nustatykite visus darbo zonoje esančius elektros pavojus, pvz., antžemines linijas ar kitą atvirą elektros įrangą, ir nenaudokite kopėčių, jei yra elektros pavojų.
- T1.23. Jei darbas su įtampa veikiančia įranga yra neišvengiamas, naudokite nelaidžias kopėčias.
- T1.24. Nenaudokite kopėčių kaip tilto.
- T3.2. Prieš naudojimą kopėčias visiškai atidarykite.
- T3.3. Kopėčias naudokite tik su tinkamai sureguliuotais saugos įtaisais.
- T3.4. Laiptinės kopėčios neturėtų būti naudojamos kaip atraminės kopėčios, nebent jos yra specialiai tam skirtos.

NAUDOJANT KOPĖČIAS

- T1.6. Nesiek per toli.
- T1.9. Lipant arba leidžiantis kopėčiomis, visada atsistokite veidu į jas.
- T1.10. Tvirtai laikykitės kopėčių kildami ir leisdami si jomis. Tvirtai laikykitės kopėčių dirbdami arba, jei to padaryti negalite, imkitės papildomų saugos priemonių.
- T1.11. Venkite darbų, kuriems reikalingas šoninis kopėčių apkrovimas, pavyzdžiui, gręžiant kietas medžiagas.
- T1.12. Naudodamiesi kopėčiomis, neneškite sunkios arba sunkiai suimamos įrangos.
- T1.26. Nejudinkite kopėčių stovėdami ant jų.
- T1.27. Naudojant lauke, atkreipkite dėmesį į vėją.
- T3.1. Nelipkite į šoną nuo stovimųjų kopėčių ant kito paviršiaus.
- T3.5. Nestovėkite ant dviejų viršutinių stovimųjų kopėčių pakopų / skersinių be platformos ir horizontalių turėklų / turėklų po ranka. Imkitės priemonių, kad vaikai nežaistų ant kopėčių.

Kopėčių išskleidimas ir sulankstymas

Išskleiskite kopėčias patraukdami už apatinių atraminių kojų dalių ir turėklų. Ištieskite kopėčias, kol platforma atsirems į statramstį. Įsitikinkite, kad statramstis įsitvirtina platformoje esančiose skylėse. Tai neleis kopėčioms netyčia susilankstyti. Patikrinkite, ar platforma ir statramstis negali atsiskirti.

Norėdami sulankstyti kopėčias, pakelkite platformą nuo statramsčio. Norėdami tai padaryti, švelniai suspauskite atramines kojeles. Tai šiek tiek pakels platformą ir ją atramins. Tada atsargiai pakelkite platformą ir sulenkite kopėčias, sujungdami atramines kojeles ir turėklą.

Baigę darbą, turėtumėte sulankstyti kopėčias ir tada tęsti jų priežiūrą.

REMONTAS, PRIEŽIŪRA IR SANDĖLIAVIMAS

Remontą ir techninę priežiūrą turėtų atlikti kompetentingas asmuo ir vadovaudamasis gamintojo instrukcijomis.

Kopėčios turi būti laikomos pagal gamintojo rekomendacijas.

Rekomenduojama kopėčias laikyti suskleistas. Šioje padėtyje vyrių užfiksuoti negalima. Suskleistos kopėčios tinkamos tik sandėliavimui arba transportavimui; jų negalima naudoti jokių kitu būdu, pavyzdžiui, kaip stovo ar atramos.

Kopėčių remontą gali atlikti gamintojo įgaliotasis techninės priežiūros centras. Kopėčių negalima taisyti ar modifikuoti (pvz., ilginti) savarankiškai.

Kopėčias laikykite uždaroje vietoje, apsaugotoje nuo oro sąlygų. Visas kopėčių dalis, ypač vertikalias, laikykite švarias, nes dėl purvo kopėčių išskleidimas ar sulankstymas gali būti sunkus arba neįmanomas. Valymui naudokite vandenį ir neagresyvų valiklį. Prieš sulankstydami kopėčias kruopščiai jas nusauskinkite.

Kopėčių kojeles laikykite švarias, kad darbo metu kopėčios neslystų.

Vyriai ir jungtys turėtų būti prižiūrimos skystu mašininium aliejumi arba alyvos pagrindo tepalu (pvz., WD-40).

Nuvalykite konservanto skysčio perteklių.

Prieš transportuojant kopėčias reikia sulankstyti ir pritvirtinti, pavyzdžiui, diržu, kad jos savaime neišsiskleistų. Kopėčias transportuokite tik suskleistas.

Pirms kāpņu lietošanas izlasiet lietošanas instrukciju un saglabājiet to turpmākai uzziņai. Atgriežot kāpnes, pievienojiet tām lietošanas instrukciju.

Piezīme! Skatīti T1.1. utt. apzīmē uz kāpnēm un lietošanas instrukcijā redzamo piktoqrammu skaidrojumus, kā arī brīdinājumus bez grafiska attēlojuma. Numerācija atbilst standartam EN 131-3:2018, kur T1.1. apzīmē iepriekšminētā standarta 1. tabulas 1. punktu.

PIRMS LIETOŠANAS

- T1.1. Brīdinājums, kritiens no kāpnēm.
- T1.2. Izlasiet instrukcijas.
- T1.3. Pārbaudiet kāpnes pēc piegādes. Pirms katras lietošanas reizes vizuāli pārbaudiet kāpnes, lai pārliecinātos, ka tās nav bojātas un ir drošas lietošanai. Nelietojiet bojātas kāpnes.
- T1.4. Maksimālā kopējā slodze.
- T1.8. Maksimālais lietotāju skaits.
- T1.13. Kāpjot pa kāpnēm, nevalkājiēt nepiemērotus apavus.
- T1.14. Neizmantojiet kāpnes, ja vien neesat atbilstoši sagatavots. Noteiktas veselības problēmas vai medikamentu, alkohola vai narkotiku lietošana var padarīt kāpņu lietošanu nedrošu.
- T1.15. Nepavadiet ilgu laiku uz kāpnēm, regulāri neapstājoties (nogurums ir risks).
- T1.16. Novērst kāpņu bojājumus transportēšanas laikā, piemēram, nostiprinot tās un pārliecinoties, ka tās ir pareizi novietotas, lai novērstu bojājumus.
- T1.17. Pārliecinieties, vai kāpnes ir piemērotas izvēlētajam uzdevumam.
- T1.18. Nelietojiet kāpnes, ja tās ir piesārņotas, piemēram, ar saigu krāsu, dubļiem, eļļu vai sniegu.
- T1.19. Nelietojiet kāpnes ārpus telpām nelabvēlīgos laika apstākļos, piemēram, spēcīgā vējā.
- T1.20. Profesionālai lietošanai jāveic riska novērtējums, ņemot vērā tās valsts tiesību aktus, kurā kāpnes tiek izmantotas.
- T1.25. Nepārvēlido kāpņu konstrukciju.
- T1.28. Ja kāpnes ir aprīkotas ar stabilizējošo siju, kas jāuzstāda pirms pirmās lietošanas reizes, ievērojiet uzstādīšanas norādījumus, kas sniegti lietošanas instrukcijā.
- T1.29. Kāpnes majsaimniecības lietošanai.
- T1.30. Kāpnes profesionālai lietošanai.

KĀPŅU UZSTĀDĪŠANA UN PACELŠANA

- T1.5. Nelietojiet kāpnes uz nelīdzenas vai mīksta zemes.
- T1.7. Neuzstādiēt kāpnes uz piesārņotas zemes.
- T1.21. Ja kāpņu novietojums var radīt sadursmes risku ar kāpnēm, piemēram, no gājējiem, transportlīdzekļiem vai durvīm, durvis (izņemot avārijas izejas) un logi darba zonā, ja iespējams, jānostiprina.
- T1.22. Brīdinājums, elektriskās strāvas apdraudējumi. Identificējiet visus elektriskās strāvas apdraudējumus darba zonā, piemēram, gaisvadu līnijās vai citas atklātas elektroiekārtas, un nelietojiet kāpnes, ja pastāv elektriskās strāvas apdraudējumi.
- T1.23. Ja darbs ar spriegumaktīvām iekārtām ir neizbēgams, izmantojiet strāvavadošas kāpnes.
- T1.24. Neizmantojiet kāpnes kā tiltu.
- T3.2. Pirms lietošanas pilnībā atveriet kāpnes.
- T3.3. Izmantojiet kāpnes tikai ar pareizi noregulētām drošības ierīcēm.
- T3.4. Kāpņu kāpnes nedrīkst izmantot kā atsperīgas kāpnes, ja vien tās nav paredzētas šādai lietošanai.

KĀPŅU IZMANTOŠANA

- T1.6. Nesniedzieties pārāk tālu.
- T1.9. Kāpjot augšup vai lejup pa kāpnēm, vienmēr stāviet ar seju pret tām.
- T1.10. Kāpjot un nokāpjot, saglabājiet drošu satvērienu. Strādājot uz kāpnēm, saglabājiet drošu satvērienu vai, ja tas nav iespējams, veiciet papildu drošības pasākumus.
- T1.11. Izvairieties no darbiem, kuriem nepieciešama kāpņu sāniska slodze, piemēram, urbšana cietos materiālos.
- T1.12. Izmantojot kāpnes, nenēsājiet smagu vai grūti satveramu aprīkojumu.
- T1.26. Nepārvietojiet kāpnes, stāvot uz tām.
- T1.27. Lietojot ārpus telpām, pievērsiet uzmanību vējam.
- T3.1. Nekāpiet sāniski no stāvkāpnēm uz citas virsmas.
- T3.5. Nestāviet uz stāvkāpņu augšējiem diviem pakāpieniem/kāpšļiem bez platformas un horizontālām roku/ceļu margām. Veiciet pasākumus, lai novērstu bērnu spēlēšanos uz kāpnēm.

Kāpņu atlocīšana un salocīšana

Atlociet kāpnes, pavelkot aiz atbalsta kāju apakšējām daļām un margām. Izstiepiet kāpnes, līdz platforma balstās uz statņa. Pārlicinieties, vai statnis ieguļas platformas caurumos. Tas novērsīs kāpņu nejašu salocīšanos. Pārbaudiet, vai platforma un statnis nevar atdalīties.

Lai salocītu kāpnes, paceliet platformu no statņa. Lai to izdarītu, viegli saspiediet atbalsta kājas kopā. Tas nedaudz pacels platformu un atbloķēs to. Pēc tam uzmanīgi paceliet platformu un salokiet kāpnes, pavelkot kopā atbalsta kājas un margu.

Pēc darba pabeigšanas kāpnes jāsaloka un pēc tam jāturpina to apkope.

REMONTS, APKOPE UN GLABĀŠANA

Remonts un apkope jāveic kompetentai personai saskaņā ar ražotāja norādījumiem.

Kāpnes jāuzglabā saskaņā ar ražotāja ieteikumiem.

Kāpnes ieteicams uzglabāt salocītā stāvoklī. Eņģes šajā pozīcijā nevar nofiksēt. Salocītas kāpnes ir piemērotas tikai uzglabāšanai vai transportēšanai; tās nedrīkst izmantot citādi, piemēram, kā statīvu vai atbalstu.

Kāpņu remontu var veikt ražotāja pilnvarots servisa centrs. Kāpnes nedrīkst remontēt vai pārveidot (piemēram, pagarināt) pašu spēkiem.

Kāpnes glabājiet slēgtā vietā, kas ir pasargāta no laikapstākļiem. Visas kāpņu sastāvdaļas, īpaši vertikālās, uzturiet tīras, jo netīrumi var apgrūtināt vai padarīt neiespējamu kāpņu atlocīšanu vai salocīšanu. Tīrīšanai izmantojiet ūdeni un neagresīvu mazgāšanas līdzekli. Pirms salocīšanas kāpnes rūpīgi nosusiniet.

Kāpņu kājiņas turiet tīras, lai novērstu kāpņu slīdēšanu darba laikā.

Eņģes un savienojumi jāapkopj ar šķidru mašīneļļu vai uz eļļas bāzes veidotu smērvielu (piemēram, WD-40).

Noslaukiet lieko konservējošo šķidrumu.

Pirms transportēšanas kāpnes ir jāsaloka un jānostiprina, piemēram, ar siksnu, lai novērstu to spontānu atlocīšanos. Transportējiet kāpnes tikai salocītā stāvoklī.

Před použitím žebříku si přečtěte návod k obsluze a uschovejte si jej pro budoucí použití. Při vrácení žebříku k němu přiložte i návod k obsluze.

Poznámka! Čísla T1.1. atd. označují vysvětlení piktogramů viditelných na žebříku a v návodu k obsluze, jakož i varování bez grafického znázornění. Číslování je v souladu s normou EN 131-3:2018, kde T1.1. označuje tabulku 1, bod 1 výše uvedené normy.

PŘED POUŽITÍM

- T1.1. Varování, pád z žebříku.
- T1.2. Přečtěte si pokyny.
- T1.3. Zkontrolujte žebřík po dodání. Před každým použitím žebřík vizuálně zkontrolujte, zda není poškozený a bezpečný pro použití. Nepoužívejte poškozený žebřík.
- T1.4. Maximální celkové zatížení.
- T1.8. Maximální počet uživatelů.
- T1.13. Při výstupu na žebřík nenoste nevhodnou obuv.
- T1.14. Nepoužívejte žebřík, pokud nejste dostatečně fyzicky zdatní. Některé zdravotní stavy nebo užívání léků, alkoholu či drog mohou používání žebříku učinit nebezpečným.
- T1.15. Netrávte na žebříku dlouhou dobu bez pravidelných přestávek (riziko je únavy).
- T1.16. Zabráňte poškození žebříku během přepravy, např. jeho zajištěním a správným umístěním, aby se zabránilo poškození.
- T1.17. Zajištěte, aby žebřík byl vhodný pro zvolený úkol.
- T1.18. Nepoužívejte žebřík, pokud je znečištěný, např. čerstvou barvou, blátem, olejem nebo sněhem.
- T1.19. Nepoužívejte žebřík venku za nepříznivých povětrnostních podmínek, například při silném větru.
- T1.20. Pro profesionální použití musí být provedeno posouzení rizik s ohledem na legislativu v zemi, kde se žebřík používá.
- T1.25. Neupravujte konstrukci žebříku.
- T1.28. Pokud je žebřík dodáván se stabilizačním nosníkem, který musí být nainstalován před prvním použitím, postupujte podle pokynů k instalaci v návodu k obsluze.
- T1.29. Žebřík pro domácí použití.
- T1.30. Žebřík pro profesionální použití.

POSTAVENÍ A ZVEDNUTÍ ŽEBŘÍKU

- T1.5. Nepoužívejte žebřík na nerovném nebo měkkém povrchu.
- T1.7. Nestavte žebřík na kontaminovaném terénu.
- T1.21. Pokud umístění žebříku může představovat riziko kolize s ním, např. od chodců, vozidel nebo dveří, měly by být dveře (s výjimkou požárních východů) a okna v pracovním prostoru pokud možno zajištěny.
- T1.22. Varování, nebezpečí úrazu elektrickým proudem. Identifikujte všechna nebezpečí úrazu elektrickým proudem v pracovní oblasti, jako jsou trolejová vedení nebo jiná nekrytá elektrická zařízení, a nepoužívejte žebřík, pokud existuje nebezpečí úrazu elektrickým proudem.
- T1.23. Pokud je práce na živých zařízeních nevyhnutelná, použijte nevodivý žebřík.
- T1.24. Nepoužívejte žebřík jako most.
- T3.2. Před použitím žebřík zcela otevřete.
- T3.3. Používejte žebříky pouze se správně nastavenými bezpečnostními zařízeními.
- T3.4. Štaflové žebříky by se neměly používat jako opěrné žebříky, pokud k tomu nejsou určeny.

POUŽITÍ ŽEBŘÍKU

- T1.6. Nesahejte příliš daleko.
- T1.9. Při sestupování nebo výstupu po žebříku se k němu vždy otočte čelem.
- T1.10. Při výstupu a sestupu se pevně držte. Při práci na žebříku se pevně držte, nebo pokud to není možné, přijměte dodatečná bezpečnostní opatření.
- T1.11. Vyhněte se pracím, které vyžadují boční zatížení žebříku, jako je například vrtání do tvrdých materiálů.
- T1.12. Při používání žebříku nenoste těžké nebo obtížně uchopitelné vybavení.
- T1.26. Nepřemísťujte žebřík, když na něm stojíte.
- T1.27. Při použití venku věnujte pozornost větru.
- T3.1. Nesestupujte bokem ze stojícího žebříku na jiný povrch.
- T3.5. Nestůjte na horních dvou schodech/příčlích žebříku bez plošiny a vodorovných zábradlí/madel na kolena. Přijměte opatření, aby se zabránilo dětem hrát si na žebřících.

Rozkládání a skládání žebříku

Rozložte žebřík zatažením za spodní části podpěrných nohou a madla. Vysuňte žebřík, dokud plošina nebude spočívat na vzpěře. Ujistěte se, že vzpěra zapadne do otvorů v plošině. Tím zabráníte náhodnému sklopení žebříku. Zkontrolujte, zda se plošina a vzpěra nemohou oddělit.

Chcete-li žebřík složit, zvedněte plošinu z vzpěry. Za tímto účelem jemně stiskněte podpůrné nohy k sobě. Tím se plošina mírně zvedne a odemkne. Poté plošinu opatrně zvedněte a složte žebřík přitažením podpůrných nohou a zábradlí k sobě.

Po dokončení práce byste měli žebřík složit a poté pokračovat v jeho údržbě.

OPRAVY, ÚDRŽBA A SKLADOVÁNÍ

Opravy a údržbu by měla provádět kompetentní osoba a v souladu s pokyny výrobce.

Žebříky by měly být skladovány dle doporučení výrobce.

Doporučuje se skladovat žebřík ve složeném stavu. Panty v této poloze nelze zaaretovat. Složené žebříky jsou vhodné pouze pro skladování nebo přepravu; neměly by se používat k žádnému jinému účelu, například jako stojan nebo podpěra.

Opravy žebříků může provádět autorizované servisní středisko výrobce. Žebříky by se neměly opravovat ani upravovat (např. prodlužovat) svépomocí.

Žebřík skladujte v uzavřeném místě chráněném před povětrnostními vlivy. Udržujte všechny součásti žebříku čisté, zejména svislé části, protože nečistoty mohou ztížit nebo znemožnit rozložení nebo složení žebříku. K čištění používejte vodu a neagresivní čisticí prostředek. Před složením žebřík důkladně osušte.

Udržujte nohy žebříku čisté, aby se při práci neposouval.

Panty a spoje by měly být ošetřovány řídkým strojním olejem nebo mazivem na bázi oleje (např. WD-40).

Oťfete přebytečnou konzervační tekutinu.

Před přepravou by měl být žebřík složený a zajištěný proti samovolnému rozložení, například popruhem. Žebřík přepravujte pouze ve složeném stavu.

Pred použitím rebríka si prečítajte návod na obsluhu a uschovajte si ho pre budúce použitie. Pri vrátení rebríka k nemu priložte aj návod na obsluhu.

Poznámka! Čísla T1.1. atď. označujú vysvetlenia piktogramov viditeľných na rebríku a v návode na obsluhu, ako aj upozornenia bez grafického znázornenia. Číslovanie je v súlade s normou EN 131-3:2018, kde T1.1. označuje tabuľku 1, bod 1 vyššie uvedenej normy.

PRED POUŽITÍM

- T1.1. Varovanie, pád z rebríka.
- T1.2. Prečítajte si pokyny.
- T1.3. Rebrík skontrolujte po dodaní. Pred každým použitím rebrík vizuálne skontrolujte, či nie je poškodený a či je bezpečný na použitie. Poškodený rebrík nepoužívajte.
- T1.4. Maximálne celkové zaťaženie.
- T1.8. Maximálny počet používateľov.
- T1.13. Pri lezení po rebríku nenoste nevhodnú obuv.
- T1.14. Nepoužívajte rebrík, pokiaľ nie ste dostatočne fyzicky zdatní. Niektoré zdravotné ťažkosti alebo užívanie liekov, alkoholu či drog môžu spôsobiť, že používanie rebríka bude nebezpečné.
- T1.15. Netrávte dlhý čas na rebríku bez pravidelných prestávok (riziko je únava).
- T1.16. Zabráňte poškodeniu rebríka počas prepravy, napr. jeho zabezpečením a zabezpečením jeho správneho umiestnenia, aby sa predišlo poškodeniu.
- T1.17. Uistite sa, že rebrík je vhodný pre zvolenú úlohu.
- T1.18. Nepoužívajte rebrík, ak je znečistený, napr. čerstvou farbou, blatom, olejom alebo snehom.
- T1.19. Nepoužívajte rebrík vonku za nepriaznivých poveternostných podmienok, ako je silný vietor.
- T1.20. Pri profesionálnom použití sa musí vykonať posúdenie rizík s prihliadnutím na legislatívu v krajine, v ktorej sa rebrík používa.
- T1.25. Neupravujte konštrukciu rebríka.
- T1.28. Ak je rebrík dodávaný so stabilizačným nosníkom, ktorý je potrebné nainštalovať pred prvým použitím, postupujte podľa pokynov na inštaláciu v návode na obsluhu.
- T1.29. Rebrík na použitie v domácnosti.
- T1.30. Rebrík na profesionálne použitie.

POSTAVENIE A ZDVIHNUTIE REBRÍKA

- T1.5. Nepoužívajte rebrík na nerovnom alebo mäkkom povrchu.
- T1.7. Nestavajte rebrík na kontaminovanú zem.
- T1.21. Ak umiestnenie rebríka môže predstavovať riziko kolízie s rebríkom, napr. od chodcov, vozidiel alebo dverí, dvere (okrem požiarnych východov) a okná v pracovnom priestore by mali byť podľa možnosti zabezpečené.
- T1.22. Varovanie, elektrické nebezpečenstvá. Identifikujte všetky elektrické nebezpečenstvá v pracovnej oblasti, ako sú nadzemné vedenia alebo iné exponované elektrické zariadenia, a nepoužívajte rebrík, ak sú prítomné elektrické nebezpečenstvá.
- T1.23. Ak je práca na živých zariadeniach nevyhnutná, použite nevodivý rebrík.
- T1.24. Nepoužívajte rebrík ako most.
- T3.2. Pred použitím rebrík úplne otvorte.
- T3.3. Rebríky používajte iba so správne nastavenými bezpečnostnými zariadeniami.
- T3.4. Štipacie rebríky by sa nemali používať ako opieracie rebríky, pokiaľ nie sú na to určené.

POUŽÍVANIE REBRÍKA

- T1.6. Nesiahajte príliš ďaleko.
- T1.9. Pri zostupovaní alebo výstupe po rebríku buďte vždy otočení k nemu čelom.
- T1.10. Pri výstupe a zostupe udržiavajte pevný úchop. Pri práci na rebríku udržiavajte pevný úchop alebo, ak to nie je možné, vykonajte dodatočné bezpečnostné opatrenia.
- T1.11. Vyhybajte sa prácam, ktoré vyžadujú bočné zaťaženie rebríka, ako je napríklad vŕtanie do tvrdých materiálov.
- T1.12. Pri používaní rebríka neprenášajte ťažké alebo ťažko uchopiteľné vybavenie.
- T1.26. Nepresúvajte rebrík, keď na ňom stojíte.
- T1.27. Pri použití vonku dávajte pozor na vietor.
- T3.1. Nezostupujte bokom zo stojaceho rebríka na iný povrch.
- T3.5. Nestojte na horných dvoch schodoch/priečkach rebríka bez plošiny a vodorovných zábradlí/zábradlí na ruky/kolená. Urobte opatrenia, aby ste zabránili deťom hrať sa na rebríkoch.

Rozkladanie a skladanie rebríka

Rebrík rozložte potiahnutím za spodné časti oporných nôh a zábradlia. Rebrík vysuňte, kým plošina nebude spočívať na vzpere. Uistite sa, že vzpera zapadne do otvorov v plošine. Tým sa zabráni náhodnému zloženiu rebríka. Skontrolujte, či sa plošina a vzpera nemôžu oddeliť.

Ak chcete rebrík zložiť, zdvihnite plošinu z podpery. Jemne stlačte podporné nohy k sebe. Tým sa plošina mierne nadvihne a odomkne. Potom opatrne zdvihnite plošinu a zložte rebrík potiahnutím podporných nôh a zábradlia k sebe.

Po dokončení práce by ste mali rebrík zložiť a potom pokračovať v jeho údržbe.

OPRAVY, ÚDRŽBA A SKLADOVANIE

Opravy a údržbu by mala vykonávať kompetentná osoba a v súlade s pokynmi výrobcu.

Rebríky by sa mali skladovať podľa odporúčaní výrobcu.

Odporúča sa skladovať rebrík v zloženej polohe. Pánty sa v tejto polohe nedajú zaistiť. Zložené rebríky sú vhodné len na skladovanie alebo prepravu; nemali by sa používať inak, napríklad ako stojan alebo podpera.

Opravy rebríkov môže vykonať autorizované servisné stredisko výrobcu. Rebríky by sa nemali opravovať ani upravovať (napr. predlžovať) svojpomocne.

Rebrík skladujte na uzavretom mieste chránenom pred poveternosťnými vplyvmi. Všetky časti rebríka udržiavajte čisté, najmä zvislé časti, pretože nečistoty môžu sťažiť alebo znemožniť rozloženie alebo skladanie rebríka. Na čistenie použite vodu a neagresívny čistiaci prostriedok. Pred zložením rebrík dôkladne osušte.

Udržiavajte nohy rebríka čisté, aby ste predišli jeho šmýkaniu počas práce.

Pánty a spoje by sa mali ošetrovať riedkym strojovým olejom alebo mazivom na báze oleja (napr. WD-40).

Utrite prebytočnú konzervačnú tekutinu.

Pred prepravou by mal byť rebrík zložený a zaistený, aby sa zabránilo jeho samovoľnému rozloženiu, napríklad popruhom. Rebrík prepravujte iba v zloženom stave.

A létra használata előtt olvassa el a használati utasítást, és őrizze meg későbbi felhasználás céljából. A létra visszaküldésekor mellékelje a használati utasítást is.

Megjegyzés! A T1.1. stb. számok a létrán és a használati útmutatóban látható piktogramok magyarázatát, valamint a grafikus ábrázolás nélküli figyelmeztetéseket jelölik. A számozás az EN 131-3:2018 szabványnak felel meg, ahol a T1.1. a fent említett szabvány 1. táblázatának 1. pontját jelöli.

HASZNÁLAT ELŐTT

- T1.1. Figyelmeztetés, leesés a létráról.
- T1.2. Olvass el az utasításokat.
- T1.3. Szállításkor ellenőrizze a létrát. Minden használat előtt vizuálisan ellenőrizze a létra sértetlenségét és biztonságos használatát. Ne használjon sérült létrát.
- T1.4. Maximális összerhelés.
- T1.8. Felhasználók maximális száma.
- T1.13. Ne viseljen nem megfelelő lábbelit létrára mászás közben.
- T1.14. Ne használjon létrát, ha csak nem rendelkezik megfelelő fizikai erőnléttel. Bizonyos egészségügyi állapotok, gyógyszerek, alkohol vagy kábítószeres használata veszélyessé teheti a létra használatát.
- T1.15. Ne töltsön hosszú időt a létrán rendszeres szünetek tartása nélkül (a fáradtság kockázatot jelent).
- T1.16. Szállítás közben a létra sérülésének elkerülése érdekében gondoskodjon annak rögzítéséről és a megfelelő elhelyezéséről.
- T1.17. Győződjön meg arról, hogy a létra alkalmas a kiválasztott feladathoz.
- T1.18. Ne használjon létrát, ha az szennyezett, például friss festékkel, sárral, olajjal vagy hóval.
- T1.19. Ne használja a létrát a szabadban kedvezőtlen időjárási körülmények között, például erős szélben.
- T1.20. Professzionális használat esetén kockázattértékelést kell végezni, figyelembe véve annak az országnak a jogszabályait, ahol a létrát használják.
- T1.25. Ne módosítsa a létra szerkezetét.
- T1.28. Ha a létrát stabilizáló gerendával szállítják, amelyet az első használat előtt fel kell szerelni, kövesse a használati utasításban található telepítési utasításokat.
- T1.29. Háztartási létra.
- T1.30. Létra professzionális használatra.

A LÉTRA FELÁLLÍTÁSA ÉS FELEMELÉSE

- T1.5. Ne használja a létrát egyenetlen vagy puha talajon.
- T1.7. Ne állítson fel létrát szennyezett talajon.
- T1.21. Ha a létra helye ütközési kockázatot jelenthet a létrával, pl. gyalogosoktól, járművektől vagy ajtóktól, a munkaterületen lévő ajtókat (a tűzkijáratok kivételével) és ablakokat lehetőség szerint rögzíteni kell.
- T1.22. Figyelmeztetés, elektromos veszélyek. Azonosítsa a munkaterületen található összes elektromos veszélyt, például a felsővezetéseket vagy más szabadon álló elektromos berendezéseket, és ne használjon létrát, ha elektromos veszélyek vannak jelen.
- T1.23. Ha az áram alatt lévő berendezéseken végzett munka elkerülhetetlen, használjon nem vezetőképes létrát.
- T1.24. Ne használjon létrát hídként.
- T3.2. Használat előtt teljesen nyissa ki a létrát.
- T3.3. Csak megfelelően beállított biztonsági berendezésekkel rendelkező létrákat használjon.
- T3.4. A létrákat nem szabad támasztólétraként használni, kivéve, ha erre a célra tervezték őket.

LÉTRA HASZNÁLATA

- T1.6. Ne nyúljon túl messzire.
 - T1.9. Létrán való fel- vagy lemászáskor mindig forduljon felé.
 - T1.10. Biztonságosan fogjon fel- és leereszkedés közben. Biztosan fogjon létrán végzett munka során, vagy ha erre nem képes, tegyen további biztonsági intézkedéseket.
 - T1.11. Kerülje az olyan munkákat, amelyek a létra oldalirányú terhelését igénylik, például a kemény anyagok fúrását.
 - T1.12. Létra használata esetén ne cipeljen nehéz vagy nehezen megfogható felszerelést.
 - T1.26. Ne mozgassa a létrát, miközben rajta áll.
 - T1.27. Kültéri használat esetén ügyeljen a szélre.
 - T3.1. Ne lépjen oldalra állólétráról egy másik felületre.
 - T3.5. Ne álljon állólétra felső két fokára/létrafokára dobogó és vízszintes kapaszkodó/térdkorlát nélkül.
- Tegyen intézkedéseket annak megakadályozására, hogy a gyermekek a létrán játsszanak.

A létra kibontása és összecsuksása

Hajtsa ki a létrát a támasztólábak alsó részének és a korlátnak a meghúzásával. Nyissa ki a létrát, amíg a platform a merevítőn nem nyugszik. Győződjön meg arról, hogy a merevítő beilleszkedik a platform furataiba. Ez megakadályozza a létra véletlen összecsuksódását. Ellenőrizze, hogy a platform és a merevítő nem tud-e elválni egymástól.

A létra összecsuksúgásához emelje fel a platformot a merevítőről. Ehhez finoman nyomja össze a támasztólábakat. Ez kissé megemeli a platformot és kioldja a zárat. Ezután óvatosan emelje fel a platformot, és hajtsa össze a létrát a támasztólábak és a korlát összehúzásával.

A munka befejezése után össze kell hajtani a létrát, majd folytatni a karbantartását.

JAVÍTÁS, KARBANTARTÁS ÉS TÁROLÁS

A javításokat és karbantartást szakképzett személynek kell elvégeznie, a gyártó utasításainak megfelelően.

A létrákat a gyártó ajánlásainak megfelelően kell tárolni.

A létrát összecsuksott állapotban ajánlott tárolni. A zsanérok ebben a helyzetben nem rögzíthetők. Az összecsuksott létrák csak tárolásra vagy szállításra alkalmasak; semmilyen más módon, például állványként vagy támasztékként nem használhatók.

A létrák javítását a gyártó hivatalos szervizközpontja végezheti. A létrákat nem szabad saját kezűleg javítani vagy módosítani (pl. meghosszabbítani).

A létrát zárt, időjárásviszonyoktól védett helyen tárolja. Tartsa tisztán a létra összes alkatrészét, különösen a függőleges részeket, mivel a szennyeződés megnehezítheti vagy lehetetlenné teheti a létra kibontását vagy összecsuksását. Tisztításhoz használjon vizet és nem agresszív tisztítószert. Összecsuksás előtt alaposan szárítsa meg a létrát.

Tartsa tisztán a létra lábait, hogy megakadályozza a létra elcsúszását munka közben.

A zsanérokat és illesztéseket hig gépolajjal vagy olaj alapú kenőanyaggal (pl. WD-40) kell karbantartani.

Törölje le a felesleges tartósítószer.

Szállítás előtt a létrát össze kell hajtani, és rögzíteni kell, például egy hevederrel, hogy megakadályozza a spontán kinyílását. A létrát csak összecsuksott állapotban szabad szállítani.

Înainte de a utiliza scara, citiți instrucțiunile de utilizare și păstrați-le pentru referințe ulterioare. Când returnați scara, includeți instrucțiunile de utilizare împreună cu aceasta.

Notă! Numerele T1.1. etc. denotă explicațiile pictogramelor vizibile pe scară și în manualul de instrucțiuni, precum și avertismentele fără reprezentare grafică. Numerotarea este în conformitate cu standardul EN 131-3:2018, unde T1.1. desemnează tabelul 1, punctul 1 din standardul menționat anterior.

ÎNAINTE DE UTILIZARE

- T1.1. Atenție, cădere de pe scară.
- T1.2. Citiți instrucțiunile.
- T1.3. Inspectați scara la livrare. Înainte de fiecare utilizare, inspectați vizual scara pentru a vă asigura că nu este deteriorată și că poate fi utilizată în siguranță. Nu utilizați o scară deteriorată.
- T1.4. Sarcină totală maximă.
- T1.8. Număr maxim de utilizatori.
- T1.13. Nu purtați încălțăminte nepotrivită atunci când urcați pe o scară.
- T1.14. Nu folosiți o scară decât dacă sunteți în formă fizică adecvată. Anumite afecțiuni medicale sau utilizarea medicamentelor, alcoolului sau drogurilor pot face ca utilizarea unei scări să fie nesigură.
- T1.15. Nu petreceți perioade lungi de timp pe o scară fără a face pauze regulate (oboseala este un risc).
- T1.16. Preveniți deteriorarea scării în timpul transportului, de exemplu, prin fixarea acesteia și asigurarea poziționării corecte pentru a preveni deteriorarea.
- T1.17. Asigurați-vă că scara este potrivită pentru sarcina selectată.
- T1.18. Nu folosiți o scară dacă este contaminată, de exemplu, cu vopsea proaspătă, noroi, ulei sau zăpadă.
- T1.19. Nu utilizați scara în aer liber în condiții meteorologice nefavorabile, cum ar fi vânturi puternice.
- T1.20. Pentru uz profesional, trebuie efectuată o evaluare a riscurilor ținând cont de legislația din țara în care se utilizează scara.
- T1.25. Nu modificați structura scării.
- T1.28. Dacă scara este livrată cu o grindă de stabilizare care trebuie instalată înainte de prima utilizare, urmați instrucțiunile de instalare din manualul de instrucțiuni.
- T1.29. Scară pentru uz casnic.
- T1.30. Scară pentru uz profesional.

MONTAREA ȘI RIDICAREA SCĂRII

- T1.5. Nu utilizați scara pe teren neuniform sau moale.
- T1.7. Nu montați o scară pe teren contaminat.
- T1.21. Dacă amplasarea scării poate prezenta un risc de coliziune cu scara, de exemplu din cauza pietonilor, vehiculelor sau ușilor, ușile (cu excepția ieșirilor de incendiu) și ferestrele din zona de lucru trebuie securizate acolo unde este posibil.
- T1.22. Atenționare, pericole electrice. Identificați toate pericolele electrice din zona de lucru, cum ar fi liniile aeriene sau alte echipamente electrice expuse, și nu utilizați o scară dacă există pericole electrice.
- T1.23. Dacă lucrările la echipamentele aflate sub tensiune sunt inevitabile, utilizați o scară neconductoare.
- T1.24. Nu folosiți o scară pe post de pod.
- T3.2. Deschideți complet scara înainte de utilizare.
- T3.3. Folosiți scări numai cu dispozitive de siguranță reglate corespunzător.
- T3.4. Scările în trepte nu trebuie utilizate ca scări înclinate, cu excepția cazului în care sunt proiectate pentru o astfel de utilizare.

UTILIZAREA UNEI SCĂRI

- T1.6. Nu te întinde prea departe.
 - T1.9. Când coborâți sau urcați pe o scară, stați întotdeauna cu fața spre ea.
 - T1.10. Mențineți o priză sigură la urcare și coborâre. Mențineți o priză sigură atunci când lucrați pe o scară sau luați măsuri de siguranță suplimentare dacă nu puteți.
 - T1.11. Evitați lucrările care necesită încărcarea laterală a scării, cum ar fi găurirea în materiale dure.
 - T1.12. Nu transportați echipamente grele sau greu de apucat atunci când utilizați o scară.
 - T1.26. Nu mutați o scară în timp ce stați pe ea.
 - T1.27. Când utilizați în aer liber, acordați atenție vântului.
 - T3.1. Nu pășiți lateral de pe o scară pe o altă suprafață.
 - T3.5. Nu stați pe primele două trepte/trepte ale unei scări de stat în picioare fără platformă și balustrade orizontale/pentru genunchi.
- Luați măsuri pentru a împiedica copiii să se joace pe scări.

Desfacerea și plierea scării

Desfaceți scara trăgând de secțiunile inferioare ale picioarelor de susținere și de balustradă. Extindeți scara până când platforma se sprijină pe montanț. Asigurați-vă că montanțul se fixează în orificiile platformei. Acest lucru va împiedica plierea accidentală a scării. Verificați dacă platforma și montanțul nu se pot separa.

Pentru a plia scara, ridicați platforma de pe montanț. Pentru a face acest lucru, strângeți ușor picioarele de susținere împreună. Aceasta va ridica ușor platforma și o va debloca. Apoi, ridicați cu grijă platforma și pliați scara trăgând împreună picioarele de susținere și balustradă.

După terminarea lucrărilor, ar trebui să pliați scara și apoi să continuați cu întreținerea acesteia.

REPARAȚII, ÎNTREȚINERE ȘI DEPOZITARE

Reparațiile și întreținerea trebuie efectuate de către o persoană competentă și în conformitate cu instrucțiunile producătorului.

Scările trebuie depozitate conform instrucțiunilor producătorului.

Se recomandă depozitarea scării în poziția pliată. Balamalele nu pot fi blocate în această poziție. Scările pliate sunt potrivite doar pentru depozitare sau transport; nu trebuie utilizate în niciun alt mod, cum ar fi ca suport sau suport.

Reparațiile scărilor pot fi efectuate de către centrul de service autorizat al producătorului. Scările nu trebuie reparate sau modificate (de exemplu, extinse) pe cont propriu.

Depozitați scara într-un loc închis, ferit de intemperii. Păstrați curate toate componentele scării, în special componentele verticale, deoarece murdăria poate îngreuna sau imposibiliza desfășurarea sau plierea acesteia. Folosiți apă și un detergent neagresiv pentru curățare. Uscați bine scara înainte de a o plia.

Păstrați picioarele scării curate pentru a preveni alunecarea acesteia în timpul lucrului.

Balamalele și îmbinările trebuie întreținute cu ulei de mașină diluat sau lubrifiant pe bază de ulei (de exemplu, WD-40).

Ștergeți excesul de lichid de conservare.

Înainte de transport, scara trebuie pliată și fixată pentru a preveni deplierea spontană, de exemplu, cu o curea. Transportați scara numai atunci când este pliată.

Antes de usar la escalera, lea las instrucciones de uso y consérvelas para futuras consultas. Al devolver la escalera, incluya las instrucciones de uso.

¡Nota! Los números T1.1., etc., indican explicaciones de los pictogramas visibles en la escalera y en el manual de instrucciones, así como advertencias sin representación gráfica. La numeración cumple con la norma EN 131-3:2018, donde T1.1. corresponde a la Tabla 1, punto 1, de dicha norma.

ANTES DE USAR

- T1.1. Advertencia, caída de escalera.
- T1.2. Lea las instrucciones.
- T1.3. Inspeccione la escalera al recibirla. Antes de cada uso, inspeccione visualmente la escalera para asegurarse de que no presente daños y sea segura. No utilice una escalera dañada.
- T1.4. Carga total máxima.
- T1.8. Número máximo de usuarios.
- T1.13. No use calzado inadecuado al subir una escalera.
- T1.14. No use una escalera a menos que esté en condiciones físicas adecuadas. Ciertas afecciones médicas o el consumo de medicamentos, alcohol o drogas pueden hacer que usar una escalera sea inseguro.
- T1.15. No pase largos periodos de tiempo en una escalera sin tomar descansos regulares (la fatiga es un riesgo).
- T1.16. Evite dañar la escalera durante el transporte, por ejemplo, asegurándola y asegurándose de que esté correctamente colocada.
- T1.17. Asegúrese de que la escalera sea apropiada para la tarea seleccionada.
- T1.18. No utilice una escalera si está contaminada, por ejemplo, con pintura fresca, barro, aceite o nieve.
- T1.19. No utilice la escalera en exteriores en condiciones climáticas adversas, como vientos fuertes.
- T1.20. Para uso profesional, se debe realizar una evaluación de riesgos teniendo en cuenta la legislación del país donde se utiliza la escalera.
- T1.25. No modifique la estructura de la escalera.
- T1.28. Si la escalera incluye una viga estabilizadora que debe instalarse antes del primer uso, siga las instrucciones de instalación del manual de instrucciones.
- T1.29. Escalera para uso doméstico.
- T1.30. Escalera para uso profesional.

MONTAJE Y ELEVACIÓN DE LA ESCALERA

- T1.5. No utilice la escalera en terreno irregular o blando.
- T1.7. No levante una escalera sobre suelo contaminado.
- T1.21. Si la ubicación de la escalera puede suponer un riesgo de colisión, por ejemplo, con peatones, vehículos o puertas, las puertas (excepto las salidas de emergencia) y las ventanas del área de trabajo deben asegurarse siempre que sea posible.
- T1.22. Advertencia: peligros eléctricos. Identifique todos los peligros eléctricos en el área de trabajo, como líneas aéreas u otros equipos eléctricos expuestos, y no utilice escaleras si existen peligros eléctricos.
- T1.23. Si es inevitable trabajar con equipos bajo tensión, utilice una escalera no conductora.
- T1.24. No utilice una escalera como puente.
- T3.2. Abra la escalera completamente antes de usarla.
- T3.3. Utilice escaleras únicamente con dispositivos de seguridad debidamente ajustados.
- T3.4. Las escaleras de tijera no deben utilizarse como escaleras de apoyo a menos que estén diseñadas para tal uso.

USANDO UNA ESCALERA

- T1.6. No te extiendas demasiado.
- T1.9. Al subir o bajar una escalera, colóquese siempre de frente a ella.
- T1.10. Mantenga un agarre firme al subir y bajar. Mantenga un agarre firme al trabajar en una escalera o, si no puede, tome medidas de seguridad adicionales.
- T1.11. Evite trabajos que requieran carga lateral en la escalera, como taladrar materiales duros.
- T1.12. No transporte equipos pesados o difíciles de agarrar al utilizar una escalera.
- T1.26. No mueva una escalera mientras esté parado sobre ella.
- T1.27. Al utilizarlo en exteriores, preste atención al viento.
- T3.1. No se dirija lateralmente desde una escalera vertical hacia otra superficie.
- T3.5. No se pare en los dos últimos escalones/peldaños de una escalera de mano sin plataforma ni pasamanos horizontales. Tome medidas para evitar que los niños jueguen en escaleras.

Desplegar y plegar la escalera

Despliegue la escalera tirando de las secciones inferiores de las patas de apoyo y del pasamanos. Extienda la escalera hasta que la plataforma descansa sobre el puntal. Asegúrese de que el puntal encaje en los orificios de la plataforma. Esto evitará que la escalera se pliegue accidentalmente. Compruebe que la plataforma y el puntal no se separen.

Para plegar la escalera, levante la plataforma del puntal. Para ello, junte suavemente las patas de apoyo. Esto levantará ligeramente la plataforma y la desbloqueará. A continuación, levante con cuidado la plataforma y pliegue la escalera juntando las patas de apoyo y la barandilla.

Luego de finalizar el trabajo se deberá plegar la escalera y luego proceder a su mantenimiento.

REPARACIÓN, MANTENIMIENTO Y ALMACENAMIENTO

Las reparaciones y el mantenimiento deben ser realizados por una persona competente y de acuerdo con las instrucciones del fabricante.

Las escaleras deben almacenarse de acuerdo con las recomendaciones del fabricante.

Se recomienda guardar la escalera plegada. Las bisagras no se pueden bloquear en esta posición. Las escaleras plegadas solo son aptas para almacenamiento o transporte; no deben utilizarse para ningún otro fin, como soporte o apoyo.

Las reparaciones de escaleras pueden ser realizadas por el centro de servicio autorizado del fabricante. No debe reparar ni modificar las escaleras (por ejemplo, extenderlas) usted mismo.

Guarde la escalera en un lugar cerrado y protegido de la intemperie. Mantenga limpios todos los componentes, especialmente los verticales, ya que la suciedad puede dificultar o imposibilitar su plegado o desplegado. Utilice agua y un detergente suave para la limpieza. Seque bien la escalera antes de plegarla.

Mantenga las patas de la escalera limpias para evitar que se resbale mientras trabaja.

Las bisagras y las uniones deben mantenerse con aceite de máquina fino o lubricante a base de aceite (por ejemplo, WD-40).

Limpie el exceso de líquido conservante.

Antes de transportarla, dóblela y asegúrela para evitar que se despliegue espontáneamente, por ejemplo, con una correa. Transporte la escalera únicamente plegada.

Avant d'utiliser l'échelle, veuillez lire attentivement le mode d'emploi et le conserver pour toute consultation ultérieure. Lors du retour de l'échelle, veuillez joindre le mode d'emploi.

Remarque ! Les numéros T1.1, etc., indiquent la signification des pictogrammes figurant sur l'échelle et dans le manuel d'instructions, ainsi que les avertissements ne comportant pas d'illustration. Cette numérotation est conforme à la norme EN 131-3:2018, où T1.1 fait référence au tableau 1, point 1 de ladite norme.

AVANT UTILISATION

- T1.1. Attention, chute d'échelle.
- T1.2. Lisez les instructions.
- T1.3. Inspectez l'échelle à la livraison. Avant chaque utilisation, vérifiez visuellement l'échelle pour vous assurer qu'elle n'est pas endommagée et qu'elle peut être utilisée en toute sécurité. N'utilisez pas une échelle endommagée.
- T1.4. Charge totale maximale.
- T1.8. Nombre maximal d'utilisateurs.
- T1.13. Ne portez pas de chaussures inappropriées lorsque vous montez à une échelle.
- T1.14. N'utilisez pas d'échelle si vous n'êtes pas en bonne condition physique. Certaines conditions médicales ou la prise de médicaments, d'alcool ou de drogues peuvent rendre l'utilisation d'une échelle dangereuse.
- T1.15. Ne passez pas de longues périodes sur une échelle sans faire de pauses régulières (la fatigue est un risque).
- T1.16. Prévenir les dommages à l'échelle pendant le transport, par exemple en la fixant et en veillant à ce qu'elle soit correctement positionnée pour éviter tout dommage.
- T1.17. Assurez-vous que l'échelle est appropriée à la tâche sélectionnée.
- T1.18. N'utilisez pas une échelle si elle est contaminée, par exemple par de la peinture fraîche, de la boue, de l'huile ou de la neige.
- T1.19. N'utilisez pas l'échelle à l'extérieur dans des conditions météorologiques défavorables, telles que des vents forts.
- T1.20. Pour une utilisation professionnelle, une évaluation des risques doit être effectuée en tenant compte de la législation du pays où l'échelle est utilisée.
- T1.25. Ne modifiez pas la structure de l'échelle.
- T1.28. Si l'échelle est fournie avec une poutre de stabilisation qui doit être installée avant la première utilisation, suivez les instructions d'installation du manuel d'instructions.
- T1.29. Échelle à usage domestique.
- T1.30. Échelle à usage professionnel.

INSTALLATION ET LEVÉE DE L'ÉCHELLE

- T1.5. N'utilisez pas l'échelle sur un sol inégal ou mou.
- T1.7. Ne pas installer d'échelle sur un sol contaminé.
- T1.21. Si l'emplacement de l'échelle peut présenter un risque de collision avec l'échelle, par exemple avec des piétons, des véhicules ou des portes, les portes (sauf les issues de secours) et les fenêtres de la zone de travail doivent être sécurisées dans la mesure du possible.
- T1.22. Avertissement, risques électriques. Identifiez tous les risques électriques dans la zone de travail, tels que les lignes aériennes ou autres équipements électriques exposés, et n'utilisez pas d'échelle si des risques électriques sont présents.
- T1.23. Si le travail sur des équipements sous tension est inévitable, utilisez une échelle non conductrice.
- T1.24. N'utilisez pas une échelle comme pont.
- T3.2. Ouvrez complètement l'échelle avant utilisation.
- T3.3. N'utilisez les échelles qu'avec des dispositifs de sécurité correctement réglés.
- T3.4. Les escabeaux ne doivent pas être utilisés comme échelles d'appui à moins qu'ils ne soient conçus pour un tel usage.

UTILISER UNE ÉCHELLE

- T1.6. N'allez pas trop loin.
- T1.9. Lorsque vous descendez ou montez une échelle, faites toujours face à celle-ci.
- T1.10. Maintenez une prise ferme lors de la montée et de la descente. Maintenez une prise ferme lorsque vous travaillez sur une échelle, ou prenez des mesures de sécurité supplémentaires si cela est impossible.
- T1.11. Évitez les travaux qui nécessitent une charge latérale sur l'échelle, comme le perçage dans des matériaux durs.
- T1.12. Ne transportez pas d'équipement lourd ou difficile à saisir lorsque vous utilisez une échelle.
- T1.26. Ne déplacez pas une échelle lorsque vous vous tenez dessus.
- T1.27. Lors d'une utilisation en extérieur, faites attention au vent.
- T3.1. Ne pas descendre latéralement d'une échelle sur une autre surface.
- T3.5. Ne vous tenez pas sur les deux marches/échelons supérieurs d'une échelle sans plateforme et sans barres horizontales pour les mains/genoux.
Prenez des mesures pour empêcher les enfants de jouer sur les échelles.

Déplier et replier l'échelle

Dépliez l'échelle en tirant sur les parties inférieures des pieds de support et sur la main courante. Déployez l'échelle jusqu'à ce que la plateforme repose sur le montant. Assurez-vous que le montant s'enclenche correctement dans les trous de la plateforme. Cela empêchera l'échelle de se replier accidentellement. Vérifiez que la plateforme et le montant ne peuvent pas se séparer.

Pour replier l'échelle, soulevez la plateforme de son support. Pour ce faire, rapprochez délicatement les pieds de support. Cela soulèvera légèrement la plateforme et la déverrouillera. Ensuite, soulevez-la avec précaution et repliez l'échelle en tirant ensemble sur les pieds de support et la rambarde.

Une fois le travail terminé, vous devez replier l'échelle puis procéder à son entretien.

RÉPARATION, ENTRETIEN ET STOCKAGE

Les réparations et l'entretien doivent être effectués par une personne compétente et conformément aux instructions du fabricant. Les échelles doivent être rangées conformément aux recommandations du fabricant.

Il est recommandé de ranger l'échelle pliée. Les charnières ne peuvent pas être bloquées dans cette position. Les échelles pliées sont uniquement destinées au rangement ou au transport ; elles ne doivent pas être utilisées autrement, par exemple comme support ou abri. Les réparations d'échelles peuvent être effectuées par le centre de service agréé du fabricant. Il est déconseillé de réparer ou de modifier soi-même une échelle (par exemple, de l'allonger).

Rangez l'échelle dans un endroit fermé et à l'abri des intempéries. Veillez à ce que tous les éléments de l'échelle soient propres, en particulier les parties verticales, car la saleté peut rendre le dépliage ou le pliage difficile, voire impossible. Utilisez de l'eau et un détergent doux pour le nettoyage. Séchez soigneusement l'échelle avant de la plier.

Veillez à ce que les pieds de l'échelle soient propres afin d'éviter qu'elle ne glisse pendant que vous travaillez.

Les charnières et les articulations doivent être entretenues avec une huile de machine fluide ou un lubrifiant à base d'huile (par exemple WD-40).

Essuyez l'excédent de liquide de conservation.

Avant le transport, l'échelle doit être pliée et fixée, par exemple à l'aide d'une sangle, afin d'éviter qu'elle ne se déplie spontanément. Ne transportez l'échelle que pliée.

Prima di utilizzare la scala, leggere attentamente le istruzioni per l'uso e conservarle per riferimento futuro. In caso di restituzione della scala, allegare anche le istruzioni per l'uso.

Nota! I numeri T1.1. ecc. indicano le spiegazioni dei pittogrammi visibili sulla scala e nel manuale di istruzioni, nonché le avvertenze senza rappresentazione grafica. La numerazione è conforme alla norma EN 131-3:2018, dove T1.1. indica la Tabella 1, punto 1 della suddetta norma.

PRIMA DELL'USO

- T1.1. Attenzione, caduta dalla scala.
- T1.2. Leggere le istruzioni.
- T1.3. Ispezionare la scala al momento della consegna. Prima di ogni utilizzo, ispezionare visivamente la scala per assicurarsi che sia integra e sicura. Non utilizzare una scala danneggiata.
- T1.4. Carico totale massimo.
- T1.8. Numero massimo di utenti.
- T1.13. Non indossare calzature inadeguate quando si sale su una scala.
- T1.14. Non utilizzare una scala se non si è in condizioni fisiche adeguate. Alcune condizioni mediche o l'uso di farmaci, alcol o droghe possono rendere pericoloso l'uso di una scala.
- T1.15. Non trascorrere lunghi periodi di tempo su una scala senza fare pause regolari (la stanchezza è un rischio).
- T1.16. Evitare danni alla scala durante il trasporto, ad esempio fissandola e assicurandosi che sia posizionata correttamente per evitare danni.
- T1.17. Assicurarsi che la scala sia adatta al compito selezionato.
- T1.18. Non utilizzare una scala se è contaminata, ad esempio da vernice fresca, fango, olio o neve.
- T1.19. Non utilizzare la scala all'aperto in condizioni meteorologiche sfavorevoli, come ad esempio in caso di vento forte.
- T1.20. Per l'uso professionale, è necessario effettuare una valutazione dei rischi tenendo conto della legislazione vigente nel paese in cui la scala viene utilizzata.
- T1.25. Non modificare la struttura della scala.
- T1.28. Se la scala è dotata di una trave stabilizzatrice che deve essere installata prima del primo utilizzo, seguire le istruzioni di installazione riportate nel manuale di istruzioni.
- T1.29. Scala per uso domestico.
- T1.30. Scala per uso professionale.

INSTALLAZIONE E SOLLEVAMENTO DELLA SCALA

- T1.5. Non utilizzare la scala su terreni irregolari o morbidi.
- T1.7. Non installare una scala su terreno contaminato.
- T1.21. Se la posizione della scala può comportare un rischio di collisione con la scala stessa, ad esempio da parte di pedoni, veicoli o porte, le porte (ad eccezione delle uscite di sicurezza) e le finestre nell'area di lavoro devono essere ove possibile protette.
- T1.22. Attenzione, pericoli elettrici. Identificare tutti i pericoli elettrici nell'area di lavoro, come linee aeree o altre apparecchiature elettriche esposte, e non utilizzare una scala in presenza di pericoli elettrici.
- T1.23. Se è inevitabile lavorare su apparecchiature sotto tensione, utilizzare una scala non conduttiva.
- T1.24. Non usare una scala come ponte.
- T3.2. Aprire completamente la scala prima dell'uso.
- T3.3. Utilizzare le scale solo con dispositivi di sicurezza correttamente regolati.
- T3.4. Le scale a pioli non devono essere utilizzate come scale d'appoggio, a meno che non siano progettate per tale uso.

USANDO UNA SCALA

- T1.6. Non allungarti troppo.
 - T1.9. Quando si scende o si sale su una scala, posizionarsi sempre di fronte ad essa.
 - T1.10. Mantenere una presa sicura durante la salita e la discesa. Mantenere una presa sicura quando si lavora su una scala o adottare misure di sicurezza aggiuntive se non è possibile.
 - T1.11. Evitare lavori che richiedono il carico laterale della scala, come la foratura di materiali duri.
 - T1.12. Non trasportare attrezzature pesanti o difficili da afferrare quando si utilizza una scala.
 - T1.26. Non spostare una scala mentre ci si è sopra.
 - T1.27. Quando si utilizza all'aperto, fare attenzione al vento.
 - T3.1. Non passare lateralmente da una scala a pioli su un'altra superficie.
 - T3.5. Non sostare sui due gradini/pioli più alti di una scala verticale senza piattaforma e corrimano/ginocchiere orizzontali.
- Adottare misure per impedire ai bambini di giocare sulle scale.

Aprire e chiudere la scala

Aprire la scala tirando le sezioni inferiori delle gambe di supporto e il corrimano. Estendere la scala fino a quando la piattaforma non poggia sul montante. Assicurarsi che il montante si innesti nei fori della piattaforma. Questo eviterà che la scala si chiuda accidentalmente. Verificare che la piattaforma e il montante non possano separarsi.

Per ripiegare la scala, sollevare la piattaforma dal montante. Per farlo, premere delicatamente le gambe di supporto. Questo solleverà leggermente la piattaforma e la sbloccherà. Quindi, sollevare con cautela la piattaforma e ripiegare la scala tirando insieme le gambe di supporto e il corrimano.

Dopo aver terminato il lavoro, è opportuno ripiegare la scala e procedere alla sua manutenzione.

RIPARAZIONE, MANUTENZIONE E CONSERVAZIONE

Le riparazioni e la manutenzione devono essere eseguite da una persona competente e in conformità alle istruzioni del produttore. Le scale devono essere conservate secondo le raccomandazioni del produttore.

Si consiglia di riporre la scala in posizione ripiegata. Le cerniere non possono essere bloccate in questa posizione. Le scale ripiegate sono adatte solo per lo stoccaggio o il trasporto; non devono essere utilizzate in altri modi, come ad esempio come supporto o appoggio.

Le riparazioni delle scale possono essere eseguite presso un centro di assistenza autorizzato dal produttore. Le scale non devono essere riparate o modificate (ad esempio, allungate) autonomamente.

Conservare la scala in un luogo chiuso e protetto dalle intemperie. Mantenere puliti tutti i componenti della scala, in particolare quelli verticali, poiché lo sporco può rendere difficile o impossibile l'apertura o la chiusura della scala. Utilizzare acqua e un detergente non aggressivo per la pulizia. Asciugare accuratamente la scala prima di ripiegarla.

Mantenere puliti i piedini della scala per evitare che scivoli durante il lavoro.

Le cerniere e i giunti devono essere sottoposti a manutenzione con olio per macchine fluido o lubrificante a base di olio (ad esempio WD-40).

Rimuovere il liquido conservante in eccesso.

Prima del trasporto, la scala deve essere piegata e fissata per evitare che si apra spontaneamente, ad esempio con una cinghia. Trasportare la scala solo quando è piegata.

Lees voor gebruik van de ladder de gebruiksaanwijzing en bewaar deze voor toekomstig gebruik. Voeg de gebruiksaanwijzing bij de retourzending van de ladder.

Let op! De nummers T1.1. enz. duiden op een uitleg van de pictogrammen op de ladder en in de gebruiksaanwijzing, evenals waarschuwingen zonder grafische weergave. De nummering is conform de EN 131-3:2018-norm, waarbij T1.1. verwijst naar Tabel 1, punt 1 van de genoemde norm.

VÓÓR GEBRUIK

- T1.1. Waarschuwing, val van de ladder.
- T1.2. Lees de instructies.
- T1.3. Controleer de ladder bij levering. Controleer de ladder vóór elk gebruik visueel om er zeker van te zijn dat deze onbeschadigd en veilig te gebruiken is. Gebruik geen beschadigde ladder.
- T1.4. Maximale totale belasting.
- T1.8. Maximaal aantal gebruikers.
- T1.13. Draag geen ongeschikt schoeisel bij het beklimmen van een ladder.
- T1.14. Gebruik geen ladder tenzij u voldoende fit bent. Bepaalde medische aandoeningen of het gebruik van medicijnen, alcohol of drugs kunnen het gebruik van een ladder onveilig maken.
- T1.15. Blijf niet langdurig op een ladder staan zonder regelmatig pauzes te nemen (vermoeidheid is een risico).
- T1.16. Voorkom schade aan de ladder tijdens transport, bijvoorbeeld door deze vast te zetten en ervoor te zorgen dat deze correct positioneerd is om schade te voorkomen.
- T1.17. Zorg ervoor dat de ladder geschikt is voor de gekozen taak.
- T1.18. Gebruik geen ladder als deze vervuild is, bijvoorbeeld met verse verf, modder, olie of sneeuw.
- T1.19. Gebruik de ladder niet buitenshuis bij ongunstige weersomstandigheden, zoals harde wind.
- T1.20. Voor professioneel gebruik moet een risicobeoordeling worden uitgevoerd, waarbij rekening moet worden gehouden met de wetgeving in het land waar de ladder wordt gebruikt.
- T1.25. Wijzig de ladderstructuur niet.
- T1.28. Als de ladder is voorzien van een stabilisatiebalk die vóór het eerste gebruik moet worden gemonteerd, volg dan de montage-instructies in de gebruiksaanwijzing.
- T1.29. Ladder voor huishoudelijk gebruik.
- T1.30. Ladder voor professioneel gebruik.

DE LADDER OPZETTEN EN OMHOOG ZETTEN

- T1.5. Gebruik de ladder niet op een oneffen of zachte ondergrond.
- T1.7. Plaats geen ladder op verontreinigde grond.
- T1.21. Indien de locatie van de ladder een risico op aanrijding met de ladder met zich meebrengt, bijvoorbeeld door voetgangers, voertuigen of deuren, dienen deuren (met uitzondering van nooduitgangen) en ramen in het werkgebied waar mogelijk te worden beveiligd.
- T1.22. Waarschuwing, elektrische gevaren. Identificeer alle elektrische gevaren in het werkgebied, zoals bovengrondse leidingen of andere blootliggende elektrische apparatuur, en gebruik geen ladder als er elektrische gevaren aanwezig zijn.
- T1.23. Als werkzaamheden aan onder spanning staande apparatuur onvermijdelijk zijn, gebruik dan een niet-geleidende ladder.
- T1.24. Gebruik geen ladder als brug.
- T3.2. Klap de ladder volledig open voor gebruik.
- T3.3. Gebruik ladders alleen met correct afgestelde veiligheidsvoorzieningen.
- T3.4. Trapladders mogen niet als steunladders worden gebruikt, tenzij ze daarvoor ontworpen zijn.

EEN LADDER GEBRUIKEN

- T1.6. Reik niet te ver.
 - T1.9. Kijk altijd naar de ladder als je hem afdaalt of beklimt.
 - T1.10. Houd een stevige grip vast tijdens het klimmen en afdalen. Houd een stevige grip vast tijdens het werken op een ladder, of neem extra veiligheidsmaatregelen als dat niet mogelijk is.
 - T1.11. Vermijd werkzaamheden waarbij de ladder zijdelings wordt belast, zoals boren in harde materialen.
 - T1.12. Draag geen zware of moeilijk vast te pakken apparatuur wanneer u een ladder gebruikt.
 - T1.26. Verplaats een ladder niet terwijl u erop staat.
 - T1.27. Let bij gebruik buitenshuis op de wind.
 - T3.1. Stap niet zijwaarts van een staande ladder op een ander oppervlak.
 - T3.5. Ga niet op de bovenste twee treden/sporten van een staande ladder staan zonder platform en horizontale hand-/knieleuningen.
- Neem maatregelen om te voorkomen dat kinderen op ladders spelen.

Het uit- en inklappen van de ladder

Klap de ladder uit door aan de onderste delen van de steunpoten en de leuning te trekken. Schuif de ladder uit totdat het platform op de steunbalk rust. Zorg ervoor dat de steunbalk in de gaten van het platform klikt. Dit voorkomt dat de ladder per ongeluk inklapt. Controleer of het platform en de steunbalk niet los kunnen komen.

Om de ladder in te klappen, tilt u het platform van de steunbalk. Knijp hiervoor voorzichtig de steunpoten samen. Hierdoor komt het platform iets omhoog en ontgrendelt u het. Til vervolgens het platform voorzichtig op en klap de ladder in door de steunpoten en de leuning naar elkaar toe te trekken.

Na het voltooiën van de werkzaamheden dient u de ladder in te klappen en vervolgens het onderhoud ervan uit te voeren.

REPARATIE, ONDERHOUD EN OPSLAG

Reparaties en onderhoud dienen te worden uitgevoerd door een bekwame persoon en in overeenstemming met de instructies van de fabrikant.

Ladders moeten worden opgeborgen volgens de aanbevelingen van de fabrikant.

Het wordt aanbevolen de ladder ingeklapt op te bergen. De scharnieren kunnen in deze stand niet worden vergrendeld. Ingeklapte ladders zijn alleen geschikt voor opslag of transport; ze mogen niet voor andere doeleinden worden gebruikt, zoals als standaard of steun.

Reparaties aan ladders kunnen worden uitgevoerd door een erkend servicecentrum van de fabrikant. Ladders mogen niet zelf gerepareerd of aangepast (bijvoorbeeld verlengd) worden.

Bewaar de ladder op een afgesloten plek, beschermd tegen weersinvloeden. Houd alle onderdelen van de ladder schoon, vooral de verticale delen, aangezien vuil het uitklappen of inklappen van de ladder moeilijk of zelfs onmogelijk kan maken. Reinig de ladder met water en een mild schoonmaakmiddel. Droog de ladder grondig af voordat u hem inklapt.

Houd de poten van de ladder schoon om te voorkomen dat de ladder wegglijdt tijdens het werk.

Scharnieren en verbindingen moeten worden onderhouden met dunne machineolie of een smeermiddel op oliebasis (bijv. WD-40).

Veeg overtollige conserveringsvloeistof weg.

Voordat u de ladder vervoert, moet u deze opvouwen en vastzetten, bijvoorbeeld met een riem, om te voorkomen dat hij spontaan uitklapt. Vervoer de ladder alleen in opgevouwen toestand.

Πριν χρησιμοποιήσετε τη σκάλα, διαβάστε τις οδηγίες λειτουργίας και φυλάξτε τις για μελλοντική αναφορά. Κατά την επιστροφή της σκάλας, συμπεριλάβετε τις οδηγίες λειτουργίας μαζί της.

Σημείωση! Οι αριθμοί T1.1. κ.λπ. υποδηλώνουν επεξηγήσεις των εικονογραμμάτων που είναι ορατά στη σκάλα και στο εγχειρίδιο οδηγιών, καθώς και προειδοποιήσεις χωρίς γραφική αναπαράσταση. Η αρίθμηση είναι σύμφωνη με το πρότυπο EN 131-3:2018, όπου T1.1. υποδηλώνει τον Πίνακα 1, σημείο 1 του προαναφερθέντος προτύπου.

ΠΡΙΝ ΑΠΟ ΤΗ ΧΡΗΣΗ

- T1.1. Προειδοποίηση, πτώση από σκάλα.
- T1.2. Διαβάστε τις οδηγίες.
- T1.3. Επιθεωρήστε τη σκάλα κατά την παράδοση. Πριν από κάθε χρήση, επιθεωρήστε οπτικά τη σκάλα για να βεβαιωθείτε ότι είναι άθικτη και ασφαλής στη χρήση. Μην χρησιμοποιείτε σκάλα που έχει υποστεί ζημιά.
- T1.4. Μέγιστο συνολικό φορτίο.
- T1.8. Μέγιστος αριθμός χρηστών.
- T1.13. Μην φοράτε ακατάλληλα υποδήματα όταν ανεβαίνετε σε σκάλα.
- T1.14. Μην χρησιμοποιείτε σκάλα εκτός εάν είστε επαρκώς γυμνασμένοι. Ορισμένες ιατρικές παθήσεις ή η χρήση φαρμάκων, αλκοόλ ή ναρκωτικών ουσιών ενδέχεται να καταστήσουν τη χρήση της σκάλας μη ασφαλή.
- T1.15. Μην περνάτε μεγάλα χρονικά διαστήματα σε μια σκάλα χωρίς να κάνετε τακτικά διαλείμματα (η κόπωση αποτελεί κίνδυνο).
- T1.16. Αποτρέψτε τυχόν ζημιές στη σκάλα κατά τη μεταφορά, π.χ. ασφαλιζοντάς την και διασφαλίζοντας ότι έχει τοποθετηθεί σωστά για την αποφυγή ζημιών.
- T1.17. Βεβαιωθείτε ότι η σκάλα είναι κατάλληλη για την επιλεγμένη εργασία.
- T1.18. Μην χρησιμοποιείτε σκάλα εάν είναι μολυσμένη, π.χ. με φρέσκια μπογιά, λάσπη, λάδι ή χιόνι.
- T1.19. Μην χρησιμοποιείτε τη σκάλα σε εξωτερικούς χώρους υπό δυσμενείς καιρικές συνθήκες, όπως ισχυρούς ανέμους.
- T1.20. Για επαγγελματική χρήση, πρέπει να διενεργείται εκτίμηση κινδύνου λαμβάνοντας υπόψη τη νομοθεσία της χώρας όπου χρησιμοποιείται η σκάλα.
- T1.25. Μην τροποποιείτε τη δομή της σκάλας.
- T1.28. Εάν η σκάλα παρέχεται με δοκό σταθεροποίησης που πρέπει να εγκατασταθεί πριν από την πρώτη χρήση, ακολουθήστε τις οδηγίες εγκατάστασης στο εγχειρίδιο οδηγιών.
- T1.29. Σκάλα για οικιακή χρήση.
- T1.30. Σκάλα για επαγγελματική χρήση.

ΤΟΠΟΘΕΤΗΣΗ ΚΑΙ ΑΝΥΨΩΣΗ ΤΗΣ ΣΚΑΛΑΣ

- T1.5. Μην χρησιμοποιείτε τη σκάλα σε ανώμαλο ή μαλακό έδαφος.
- T1.7. Μην τοποθετείτε σκάλα σε μολυσμένο έδαφος.
- T1.21. Εάν η θέση της σκάλας ενδέχεται να ενέχει κίνδυνο σύγκρουσης με τη σκάλα, π.χ. από πεζούς, οχήματα ή πόρτες, οι πόρτες (εκτός από τις εξόδους κινδύνου) και τα παράθυρα στον χώρο εργασίας θα πρέπει να ασφαλιζονται όπου είναι δυνατόν.
- T1.22. Προειδοποίηση, ηλεκτρικοί κίνδυνοι. Εντοπίστε όλους τους ηλεκτρικούς κινδύνους στον χώρο εργασίας, όπως εναέριες γραμμές ή άλλο εκτεθειμένο ηλεκτρικό εξοπλισμό, και μην χρησιμοποιείτε σκάλα εάν υπάρχουν ηλεκτρικοί κίνδυνοι.
- T1.23. Εάν η εργασία σε εξοπλισμό υπό τάση είναι αναπόφευκτη, χρησιμοποιήστε μια μη αγώγιμη σκάλα.
- T1.24. Μην χρησιμοποιείτε σκάλα ως γέφυρα.
- T3.2. Ανοίξτε πλήρως τη σκάλα πριν από τη χρήση.
- T3.3. Χρησιμοποιείτε σκάλες μόνο με σωστά ρυθμισμένες συσκευές ασφαλείας.
- T3.4. Οι σκάλες δεν πρέπει να χρησιμοποιούνται ως ανακλινόμενες σκάλες, εκτός εάν έχουν σχεδιαστεί για τέτοια χρήση.

ΧΡΗΣΗ ΣΚΑΛΑΣ

- T1.6. Μην το παρακάνετε.
 - T1.9. Όταν κατεβαίνετε ή ανεβαίνετε μια σκάλα, να είστε πάντα στραμμένοι προς αυτήν.
 - T1.10. Διατηρήστε σταθερό κράτημα κατά την άνοδο και την κατάβαση. Διατηρήστε σταθερό κράτημα όταν εργάζεστε σε σκάλα ή λάβετε πρόσθετα μέτρα ασφαλείας εάν δεν μπορείτε.
 - T1.11. Αποφύγετε εργασίες που απαιτούν πλευρική φόρτωση της σκάλας, όπως τρύπημα σε σκληρά υλικά.
 - T1.12. Μην μεταφέρετε βαρύ ή δύσκολο στην πιασισμό εξοπλισμό όταν χρησιμοποιείτε σκάλα.
 - T1.26. Μην μετακινείτε μια σκάλα ενώ στέκεστε πάνω της.
 - T1.27. Όταν χρησιμοποιείτε σε εξωτερικούς χώρους, δώστε προσοχή στον άνεμο.
 - T3.1. Μην ανεβαίνετε πλάγια από μια όρθια σκάλα σε άλλη επιφάνεια.
 - T3.5. Μην στέκεστε στα δύο πάνω σκαλοπάτια/σκαλοπάτια μιας σκάλας όρθιας στάσης χωρίς πλατφόρμα και οριζόντια κινκιδώματα για τα χέρια/τα γόνατα.
- Λάβετε μέτρα για να αποτρέψετε τα παιδιά από το να παίζουν σε σκάλες.

Ξεδίπλωμα και δίπλωμα της σκάλας

Ξεδιπλώστε τη σκάλα τραβώντας τα κάτω τμήματα των ποδιών στήριξης και το κιγκλίδωμα. Επεκτείνετε τη σκάλα μέχρι η πλατφόρμα να ακουμπήσει στο υποστήριγμα. Βεβαιωθείτε ότι το υποστήριγμα εφαρμόζει στις οπές της πλατφόρμας. Αυτό θα αποτρέψει την τυχαία αναδίπλωση της σκάλας. Ελέγξτε ότι η πλατφόρμα και το υποστήριγμα δεν μπορούν να διαχωριστούν.

Για να διπλώσετε τη σκάλα, σηκώστε την πλατφόρμα από το υποστήριγμα. Για να το κάνετε αυτό, πιέστε απαλά τα πόδια στήριξης μεταξύ τους. Αυτό θα ανυψώσει ελαφρώς την πλατφόρμα και θα την ξεκλειδώσει. Στη συνέχεια, σηκώστε προσεκτικά την πλατφόρμα και διπλώστε τη σκάλα τραβώντας τα πόδια στήριξης και το κιγκλίδωμα μεταξύ τους.

Αφού ολοκληρώσετε την εργασία, θα πρέπει να διπλώσετε τη σκάλα και στη συνέχεια να προχωρήσετε στη συντήρησή της.

ΕΠΙΣΚΕΥΗ, ΣΥΝΤΗΡΗΣΗ ΚΑΙ ΑΠΟΘΗΚΕΥΣΗ

Οι επισκευές και η συντήρηση θα πρέπει να εκτελούνται από αρμόδιο άτομο και σύμφωνα με τις οδηγίες του κατασκευαστή.

Οι σκάλες πρέπει να αποθηκεύονται σύμφωνα με τις συστάσεις του κατασκευαστή.

Συνιστάται η αποθήκευση της σκάλας σε διπλωμένη θέση. Οι μεντεσέδες δεν μπορούν να ασφαλιστούν σε αυτήν τη θέση. Οι διπλωμένες σκάλες είναι κατάλληλες μόνο για αποθήκευση ή μεταφορά. Δεν πρέπει να χρησιμοποιούνται με κανέναν άλλο τρόπο, όπως ως βάση ή στήριγμα.

Οι επισκευές σκάλας μπορούν να πραγματοποιηθούν από το εξουσιοδοτημένο κέντρο σέρβις του κατασκευαστή. Οι σκάλες δεν πρέπει να επισκευάζονται ή να τροποποιούνται (π.χ., να επεκτείνονται) μόνοι σας.

Αποθηκεύστε τη σκάλα σε κλειστό μέρος, προστατευμένο από τις καιρικές συνθήκες. Διατηρείτε όλα τα εξαρτήματα της σκάλας καθαρά, ειδικά τα κάθετα εξαρτήματα, καθώς η βρωμιά μπορεί να δυσχεράνει ή να καταστήσει αδύνατη την αναδίπλωση ή το δίπλωμα της σκάλας. Χρησιμοποιήστε νερό και ένα μη επιθετικό απορρυπαντικό για τον καθαρισμό. Στεγνώστε καλά τη σκάλα πριν την αναδίπλώσετε.

Διατηρείτε τα πόδια της σκάλας καθαρά για να μην γλιστράει κατά την εργασία.

Οι μεντεσέδες και οι συνδέσεις πρέπει να συντηρούνται με αραιό λάδι μηχανής ή λιπαντικό με βάση το λάδι (π.χ. WD-40).

Σκουπίστε την περίσσεια υγρού συντηρητικού.

Πριν από τη μεταφορά, η σκάλα πρέπει να διπλωθεί και να ασφαλιστεί για να αποφευχθεί το αυθόρμητο ξεδίπλωμά της, για παράδειγμα, με έναν ιμάντα. Μεταφέρετε τη σκάλα μόνο όταν είναι διπλωμένη.

Преди да използвате стълбата, прочетете инструкциите за експлоатация и ги запазете за бъдещи справки. Когато връщате стълбата, приложете и инструкциите за експлоатация.

Забележка! Числата Т1.1. и др. означават обяснения на пиктограмите, видими на стълбата и в ръководството за употреба, както и предупреждения без графично представяне. Номерирането е в съответствие със стандарт EN 131-3:2018, където Т1.1. означава Таблица 1, точка 1 от гореспоменатия стандарт.

ПРЕДИ УПОТРЕБА

- T1.1. Внимание, падане от стълба.
- T1.2. Прочетете инструкциите.
- T1.3. Проверете стълбата при доставка. Преди всяка употреба, проверете визуално стълбата, за да се уверите, че не е повредена и безопасна за употреба. Не използвайте повредена стълба.
- T1.4. Максимално общо натоварване.
- T1.8. Максимален брой потребители.
- T1.13. Не носете неподходящи обувки, когато се качвате по стълба.
- T1.14. Не използвайте стълба, освен ако не сте в добра физическа форма. Някои медицински състояния или употребата на лекарства, алкохол или наркотици могат да направят използването на стълба опасно.
- T1.15. Не прекарвайте дълги периоди от време на стълба, без да правите редовни почивки (умората е риск).
- T1.16. Предотвратете повреда на стълбата по време на транспортиране, например като я закрепите и се уверите, че е правилно позиционирана, за да предотвратите повреда.
- T1.17. Уверете се, че стълбата е подходяща за избраната задача.
- T1.18. Не използвайте стълба, ако е замърсена, например с прясна боя, кал, масло или сняг.
- T1.19. Не използвайте стълбата на открито при неблагоприятни метеорологични условия, като например силни ветрове.
- T1.20. За професионална употреба трябва да се извърши оценка на риска, като се вземе предвид законодателството в страната, където се използва стълбата.
- T1.25. Не модифицирайте конструкцията на стълбата.
- T1.28. Ако стълбата е снабдена със стабилизираща греда, която трябва да се монтира преди първата употреба, следвайте инструкциите за монтаж в ръководството за употреба.
- T1.29. Стълба за домашна употреба.
- T1.30. Стълба за професионална употреба.

МОНТАЖ И ИЗДИГАНЕ НА СТЪЛБАТА

- T1.5. Не използвайте стълбата върху неравна или мека повърхност.
- T1.7. Не издигайте стълба върху замърсена земя.
- T1.21. Ако местоположението на стълбата може да представлява риск от сблъсък със стълбата, например от пешеходци, превозни средства или врати, вратите (с изключение на аварийните изходи) и прозорците в работната зона трябва да бъдат обезопасени, където е възможно.
- T1.22. Предупреждение, електрически опасности. Идентифицирайте всички електрически опасности в работната зона, като например въздушни линии или друго открито електрическо оборудване, и не използвайте стълба, ако има електрически опасности.
- T1.23. Ако работата по оборудване под напрежение е неизбежна, използвайте непроводяща стълба.
- T1.24. Не използвайте стълба като мост.
- T3.2. Отворете стълбата напълно преди употреба.
- T3.3. Използвайте стълби само с правилно регулирани предпазни устройства.
- T3.4. Стълбите не трябва да се използват като наклонени стълби, освен ако не са проектирани за такава употреба.

ИЗПОЛЗВАНЕ НА СТЪЛБА

- T1.6. Не се протягайте твърде далеч.
 - T1.9. Когато слизате или се качвате по стълба, винаги бъдете обърнати с лице към нея.
 - T1.10. Дръжте здраво стълбата, когато се качвате и слизате. Дръжте здраво стълбата, когато работите по стълба, или вземете допълнителни мерки за безопасност, ако не можете.
 - T1.11. Избягвайте работа, която изисква странично натоварване на стълбата, като например пробиване в твърди материали.
 - T1.12. Не носете тежко или трудно за хващане оборудване, когато използвате стълба.
 - T1.26. Не местете стълба, докато стоите върху нея.
 - T1.27. При употреба на открито, обърнете внимание на вятъра.
 - T3.1. Не стъпвайте странично от изправена стълба върху друга повърхност.
 - T3.5. Не стойте на горните две стъпала/стъпала на стълба за изправяне без платформа и хоризонтални парапети за ръце/коленки.
- Вземете мерки, за да предотвратите играта на деца по стълбите.

Разгъване и сгъване на стълбата

Разгънете стълбата, като издърпате долните части на опорните крака и парапета. Издърпайте стълбата, докато платформата опре върху подпората. Уверете се, че подпората се захваща в отворите на платформата. Това ще предотврати случайно сгъване на стълбата. Проверете дали платформата и подпората не могат да се разделят.

За да сгънете стълбата, повдигнете платформата от подпората. За да направите това, леко стиснете опорните крака заедно. Това леко ще повдигне платформата и ще я отключи. След това внимателно повдигнете платформата и сгънете стълбата, като издърпате опорните крака и парапета заедно.

След приключване на работата, трябва да сгънете стълбата и след това да продължите с нейната поддръжка.

РЕМОНТ, ПОДДРЪЖКА И СЪХРАНЕНИЕ

Ремонтите и поддръжката трябва да се извършват от компетентно лице и в съответствие с инструкциите на производителя. Стълбите трябва да се съхраняват съгласно препоръките на производителя.

Препоръчително е стълбата да се съхранява в сгънато положение. Пантите не могат да се заключват в това положение. Сгънатите стълби са подходящи само за съхранение или транспорт; те не трябва да се използват по друг начин, например като стойка или опора.

Ремонтите на стълби могат да се извършват от оторизиран сервизен център на производителя. Стълбите не трябва да се ремонтират или модифицират (напр. удължават) сами.

Съхранявайте стълбата на затворено място, защитено от атмосферни условия. Поддържайте всички компоненти на стълбата чисти, особено вертикалните компоненти, тъй като замърсяването може да затрудни или затрудни сгъването или разгъването ѝ. Използвайте вода и неагресивен препарат за почистване. Подсушете стълбата добре, преди да я сгънете. Поддържайте краката на стълбата чисти, за да предотвратите подхлъзването ѝ по време на работа.

Пантите и съединенията трябва да се поддържат с рядко машинно масло или смазка на маслена основа (напр. WD-40). Избършете излишната консервираща течност.

Преди транспортиране стълбата трябва да бъде сгъната и обезопасена, за да се предотврати спонтанното ѝ разгъване, например с каишка. Транспортирайте стълбата само в сгънато състояние.

Antes de começar a trabalhar na escada, leia o manual de instruções e guarde-a. Ao entregar a escada, entregue as instruções de funcionamento com ela.

Atenção! Números T1.1. etc. significa explicações de pictogramas visíveis na escada e nas instruções de operação, bem como avisos sem representação gráfica. A numeração está de acordo com a EN 131-3:2018, onde T1.1. significa Tabela 1, ponto 1 do padrão acima referido.

ANTES DE UTILIZAÇÃO

- T1.1. Aviso, queda de uma escada.
- T1.2. Leia as instruções.
- T1.3. Verifique a escada após o parto. Antes de cada utilização, inspecione visualmente a escada para ver se está danificada e segura de usar. Não use uma escada danificada.
- T1.4. Carga total máxima.
- T1.8. Número máximo de utilizadores.
- T1.13. Não use o calçado errado ao subir uma escada.
- T1.14. Não use a escada se não estiver suficientemente disposto. Certas condições médicas ou medicamentos, álcool ou drogas podem tornar o uso da escada perigoso.
- T1.15. Não passe longos períodos na escada sem fazer pausas regulares (a fadiga é um risco).
- T1.16. Prevenir danos na escada durante o transporte, por exemplo, prendendo-a e garantindo que está corretamente posicionada para evitar danos.
- T1.17. Certifique-se de que a escada está correta para a tarefa selecionada.
- T1.18. Não use a escada se estiver contaminada, por exemplo, com tinta fresca, lama, óleo ou neve.
- T1.19. Não use a escada ao ar livre em condições meteorológicas adversas, como ventos fortes.
- T1.20. Para usos profissionais, deve ser realizada uma avaliação de risco, tendo em conta a legislação do país de utilização da escada.
- T1.25. Não modifiquem a estrutura da escada.
- T1.28. Se a escada estiver equipada com uma viga estabilizadora que deve ser instalada antes da primeira utilização, siga as recomendações de instalação nas instruções de operação.
- T1.29. Escada para uso doméstico.
- T1.30. Escada para uso profissional.

MONTAR E MONTAR A ESCADA

- T1.5. Não use a escada em terrenos irregulares ou macios.
- T1.7. Não coloque a escada em solo contaminado.
- T1.21. Se houver risco de colisão com a escada no local da escada, por exemplo, por peões, veículos ou portas, as portas (exceto saídas de emergência) e janelas no local de trabalho devem ser fixadas tanto quanto possível.
- T1.22. Aviso, perigo de eletricidade. Identifique todos os perigos elétricos no local de trabalho, como linhas aéreas ou outros equipamentos elétricos expostos, e não use escada caso ocorram riscos elétricos.
- T1.23. Em caso de operação inevitável de equipamento ativo, deve ser utilizada uma escada não condutora.
- T1.24. Não uses a escada como ponte.
- T3.2. Abra completamente a escada antes de usar.
- T3.3. Use apenas a escada com dispositivos de segurança devidamente posicionados.
- T3.4. As escadas de pé não devem ser usadas como escadas de fixação a menos que tenham sido concebidas para tal uso.

UTILIZAÇÃO DA ESCADA

- T1.6. Não estiques muito longe.
 - T1.9. Ao descer ou subir a escada, tens de estar virado para a escada.
 - T1.10. Mantenha uma pega segura ao subir e descer. Mantenha a pega ao trabalhar na escada ou tome medidas de segurança extra se não conseguir.
 - T1.11. Evite trabalhos que exijam carga lateral da escada, como a perfuração de materiais duros.
 - T1.12. Não transporte equipamento pesado ou difícil de agarrar ao usar a escada.
 - T1.26. Não mova a escada enquanto estiver em pé nela.
 - T1.27. Quando usado ao ar livre, preste atenção ao vento.
 - T3.1. Não desligue de lado de uma escada de pé para outra superfície.
 - T3.5. Não fique em pé nos dois degraus/degraus mais altos de uma escada de pé sem plataforma e correias horizontais para o braço Joelho.
- Use medidas para impedir que as crianças brinquem na escada.

Desdobrar e dobrar a escada

Desdobre a escada puxando as partes inferiores das pernas de suporte e o corrimão. Desdobre a escada até a plataforma repousar no suporte. Certifique-se de que o suporte entrou nos buracos da plataforma. Isto protegerá a escada de montagens accidentais. Verifique se não é possível desligar a plataforma e o amortecedor.

A escada é montada depois de a plataforma ser levantada do suporte. Para isso, aperta suavemente as pernas de apoio. Isto eleva ligeiramente a plataforma e desbloqueia-a. Depois levanta cuidadosamente a plataforma e dobra a escada, puxando as pernas de suporte e o corrimão para ti.

Depois de concluído o trabalho, é necessário montar a escada e depois passar à sua manutenção.

REPARAÇÃO, MANUTENÇÃO E ARMAZENAMENTO

As reparações e manutenção devem ser realizadas por uma pessoa competente e de acordo com as instruções do fabricante. As escadas devem ser armazenadas de acordo com as recomendações do fabricante.

Recomenda-se guardar a escada na posição dobrada. Nesta posição, não é possível bloquear as dobradiças. A escada dobrada só pode ser armazenada ou transportada, sendo proibido usar a escada dobrada de outra forma, por exemplo, como suporte ou suporte.

A reparação de escadas pode ser realizada num centro de serviço autorizado pelo fabricante. As escadas não devem ser reparadas ou modificadas (por exemplo, estendidas) sozinhas.

Guarde a escada num local fechado que proteja contra os efeitos das condições meteorológicas. Todos os elementos da escada devem ser mantidos limpos, especialmente cuidado com a limpeza dos elementos verticais, pois a sujidade pode dificultar ou impossibilitar desdobrar ou montar a escada. Use água com um detergente não agressivo para lavar. Seque bem a escada antes de a montar.

Mantenha os pés da escada limpos, isso evitará que a escada escorregue durante a operação.

As dobradiças e conectores devem ser mantidos com óleo fino de máquina ou lubrificante à base de óleo (por exemplo, WD-40). Limpa qualquer excedente de conservante.

Antes do transporte, a escada deve ser dobrada e segura contra desdobramentos espontâneos, por exemplo, com um cinto. Só transporta a escada quando estiver dobrada.

Prije upotrebe ljestava pročitajte upute za uporabu i sačuvajte ih za buduću upotrebu. Prilikom vraćanja ljestava, priložite im i upute za uporabu.

Napomena! Brojevi T1.1. itd. označavaju objašnjenja piktograma vidljivih na ljestvama i u uputama za uporabu, kao i upozorenja bez grafičkog prikaza. Numeriranje je u skladu s normom EN 131-3:2018, gdje T1.1. označava Tablicu 1, točku 1 spomenute norme.

PRIJE UPORABE

- T1.1. Upozorenje, pad s ljestava.
- T1.2. Pročitajte upute.
- T1.3. Pregledajte ljestve prilikom isporuke. Prije svake upotrebe vizualno pregledajte ljestve kako biste se uvjerali da nisu oštećene i sigurne za upotrebu. Ne koristite oštećene ljestve.
- T1.4. Maksimalno ukupno opterećenje.
- T1.8. Maksimalni broj korisnika.
- T1.13. Ne nosite neprikladnu obuću prilikom penjanja po ljestvama.
- T1.14. Ne koristite ljestve osim ako niste u odgovarajućoj fizičkoj formi. Određena medicinska stanja ili uporaba lijekova, alkohola ili droga mogu učiniti korištenje ljestava nesigurnim.
- T1.15. Nemojte provoditi dugo vremena na ljestvama bez redovitih pauza (umor je rizik).
- T1.16. Spriječite oštećenje ljestava tijekom transporta, npr. osiguravanjem i pravilnim postavljanjem kako biste spriječili oštećenje.
- T1.17. Osigurajte da su ljestve prikladne za odabrani zadatak.
- T1.18. Ne koristite ljestve ako su onečišćene, npr. svježom bojom, blatom, uljem ili snijegom.
- T1.19. Ne koristite ljestve na otvorenom u nepovoljnim vremenskim uvjetima, poput jakog vjetera.
- T1.20. Za profesionalnu upotrebu, procjena rizika mora se provesti uzimajući u obzir zakonodavstvo u zemlji u kojoj se ljestve koriste.
- T1.25. Ne mijenjajte strukturu ljestava.
- T1.28. Ako su ljestve isporučene sa stabilizacijskom gredom koja se mora ugraditi prije prve upotrebe, slijedite upute za ugradnju u priručniku s uputama.
- T1.29. Ljestve za kućnu upotrebu.
- T1.30. Ljestve za profesionalnu upotrebu.

POSTAVLJANJE I PODIZANJE LJESTVI

- T1.5. Ne koristite ljestve na neravnom ili mekom tlu.
- T1.7. Ne postavljajte ljestve na kontaminirano tlo.
- T1.21. Ako položaj ljestava može predstavljati rizik od sudara s njima, npr. od pešačka, vozila ili vrata, vrata (osim izlaza u slučaju požara) i prozore u radnom području treba osigurati gdje je to moguće.
- T1.22. Upozorenje, električne opasnosti. Utvrdite sve električne opasnosti u radnom području, kao što su nadzemni vodovi ili druga izložena električna oprema, i nemojte koristiti ljestve ako postoje električne opasnosti.
- T1.23. Ako je rad na opremi pod naponom neizbježan, koristite neprovodljive ljestve.
- T1.24. Ne koristite ljestve kao most.
- T3.2. Prije upotrebe potpuno otvorite ljestve.
- T3.3. Koristite ljestve samo s pravilno podešenim sigurnosnim uređajima.
- T3.4. Stepence se ne smiju koristiti kao naslonjene ljestve osim ako nisu namijenjene za takvu upotrebu.

KORIŠTENJE LJESTVI

- T1.6. Nemojte se previše zavlaciiti.
- T1.9. Prilikom spuštanja ili penjanja niz ljestve, uvijek budite okrenuti licem prema njima.
- T1.10. Održavajte čvrst hvat prilikom penjanja i spuštanja. Održavajte čvrst hvat prilikom rada na ljestvama ili poduzmite dodatne sigurnosne mjere ako to nije moguće.
- T1.11. Izbjegavajte radove koji zahtijevaju bočno opterećenje ljestava, poput bušenja u tvrde materijale.
- T1.12. Ne nosite tešku ili teško hvatljivu opremu kada koristite ljestve.
- T1.26. Ne pomičite ljestve dok stojite na njima.
- T1.27. Prilikom korištenja na otvorenom, obratite pozornost na vjetera.
- T3.1. Ne silazite bočno s uspravnih ljestava na drugu površinu.
- T3.5. Nemojte stajati na gornje dvije stepenice/prečke ljestava bez platforme i vodoravnih ograda za ruke/koljena. Poduzmite mjere kako biste spriječili djecu da se igraju na ljestvama.

Rasklapanje i sklapanje ljestava

Rasklopite ljestve povlačenjem donjih dijelova potpornih nogu i rukohvata. Izvucite ljestve dok platforma ne nasloni na potporna šipku. Pazite da potporna šipka uđe u rupe na platformi. To će spriječiti slučajno sklapanje ljestava. Provjerite da se platforma i potporna šipka ne mogu odvojiti.

Za sklapanje ljestava, podignite platformu s podupirača. Da biste to učinili, lagano stisnite potporne noge jednu prema drugoj. To će malo podići platformu i otključati je. Zatim pažljivo podignite platformu i sklopite ljestve povlačenjem potpornih nogu i ograde zajedno.

Nakon završetka rada, trebali biste sklopiti ljestve, a zatim nastaviti s njihovim održavanjem.

POPRAVAK, ODRŽAVANJE I SKLADIŠTENJE

Popravke i održavanje treba obavljati kompetentna osoba i u skladu s uputama proizvođača.

Ljestve treba skladištiti prema preporukama proizvođača.

Preporučuje se skladištenje ljestava u sklopljenom položaju. Šarke se ne mogu zaključati u tom položaju. Sklopljene ljestve prikladne su samo za skladištenje ili transport; ne smiju se koristiti ni na koji drugi način, poput postolja ili potpore.

Popravke ljestava može obaviti ovlašteni servisni centar proizvođača. Ljestve se ne smiju sami popravljati ili modificirati (npr. produžavati).

Ljestve čuvajte na zatvorenom mjestu zaštićenom od vremenskih uvjeta. Sve dijelove ljestava održavajte čistima, posebno okomite dijelove, jer prljavština može otežati ili onemogućiti rasklapanje ili sklapanje ljestava. Za čišćenje koristite vodu i neagresivni deterdžent. Ljestve temeljito osušite prije sklapanja.

Održavajte nožice ljestava čistima kako biste spriječili njihovo klizanje tijekom rada.

Šarke i spojeve treba održavati rjetkim strojnim uljem ili mazivom na bazi ulja (npr. WD-40).

Obrišite višak tekućine za konzerviranje.

Prije transporta, ljestve treba sklopiti i osigurati kako bi se spriječilo njihovo spontano rasklapanje, na primjer, remenom. Ljestve prevozite samo sklopljene.

قبل استخدام السلم، اقرأ تعليمات التشغيل واحتفظ بها للرجوع إليها مستقبلاً. عند إعادة السلم، أرفق تعليمات التشغيل معه.

ملاحظة! تشير الأرقام T1,1 وما إلى ذلك إلى شروحات للرسوم التوضيحية الظاهرة على السلم وفي دليل التعليمات، بالإضافة إلى التحذيرات غير الموضحة برسوم. يتوافق الترميز مع معيار EN 131-1:2018، حيث يشير T1,1 إلى الجدول 1، النقطة 1 من المعيار المذكور.

قبل الاستخدام

- T1,1. تحذير: السقوط من السلم.
- T1,2. اقرأ التعليمات.
- T1,3. افحص السلم عند استلامه. قبل كل استخدام، افحص السلم بصرياً للتأكد من سلامته وعدم وجود أي تلف فيه. لا تستخدم سلماً تالفاً.
- T1,4. أقصى حمولة إجمالية.
- T1,8. الحد الأقصى لعدد المستخدمين.
- T1,13. لا ترتدي أحذية غير مناسبة عند تسلق السلم.
- T1,14. لا تستخدم السلم إلا إذا كنت تتمتع بلياقة بدنية كافية. قد تجعل بعض الحالات الطبية أو استخدام الأدوية أو الكحول أو المخدرات استخدام السلم غير آمن.
- T1,15. لا تقضي فترات طويلة من الوقت على السلم دون أخذ فترات راحة منتظمة (التعب يشكل خطراً).
- T1,16. منع تلف السلم أثناء النقل، على سبيل المثال عن طريق تثبيته والتأكد من وضعه بشكل صحيح لمنع التلف.
- T1,17. تأكد من أن السلم مناسب للمهمة المحددة.
- T1,18. لا تستخدم السلم إذا كان ملوثاً، على سبيل المثال بالطلاء الطازج أو الطين أو الزيت أو الثلج.
- T1,19. لا تستخدم السلم في الهواء الطلق في ظروف جوية غير مواتية، مثل الرياح القوية.
- T1,20. للاستخدام المهني، يجب إجراء تقييم للمخاطر مع مراعاة التشريعات في البلد الذي يتم فيه استخدام السلم.
- T1,25. لا تقم بتعديل بنية السلم.
- T1,28. إذا كان السلم مزوداً بعرضة تثبيت يجب تركيبها قبل الاستخدام الأول، فتابع تعليمات التركيب الواردة في دليل التعليمات.
- T1,29. سلم للاستخدام المنزلي.
- T1,30. سلم للاستخدام المهني.

إعداد ورفع السلم

- T1,5. لا تستخدم السلم على أرض غير مستوية أو رخوة.
- T1,7. لا تقم بنصب سلم على أرض ملوثة.
- T1,21. إذا كان موقع السلم قد يشكل خطر الاصطدام به، على سبيل المثال من المشاة أو المركبات أو الأبواب، فيجب تأمين الأبواب (باستثناء مخارج الحريق) والنوافذ في منطقة العمل قدر الإمكان.
- T1,22. تحذير، مخاطر كهربائية. حدد جميع المخاطر الكهربائية في منطقة العمل، مثل الخطوط العلوية أو غيرها من المعدات الكهربائية المكشوفة، ولا تستخدم السلم إذا كانت هناك مخاطر كهربائية.
- T1,23. إذا كان العمل على المعدات الحية أمراً لا مفر منه، فاستخدم سلماً غير موصل للكهرباء.
- T1,24. لا تستخدم السلم كجسر.
- T3,2. افتح السلم بالكامل قبل الاستخدام.
- T3,3. استخدم السلال فقط مع أجهزة السلامة المضبوطة بشكل صحيح.
- T3,4. لا ينبغي استخدام السلال المترجحة كسلال مائلة إلا إذا كانت مصممة لهذا الغرض.

استخدام السلم

- T1,6. لا تمد يدك بعيداً جداً.
- T1,9. عند النزول أو الصعود على السلم، واجهه دائماً.
- T1,10. حافظ على قبضتك بإحكام عند الصعود والنزول. حافظ على قبضتك بإحكام عند العمل على السلم، أو اتخذ تدابير سلامة إضافية إذا لم تتمكن من ذلك.
- T1,11. تجنب العمل الذي يتطلب تحميل السلم بشكل جانبي، مثل الحفر في المواد الصلبة.
- T1,12. لا تحمل معدات ثقيلة أو يصعب الإمساك بها عند استخدام السلم.
- T1,26. لا تحرك السلم وأنت واقف عليه.
- T1,27. عند الاستخدام في الهواء الطلق، انتبه للرياح.
- T3,1. لا تنزل من سلم قائم إلى سطح آخر بشكل جانبي.
- T3,5. لا تقف على الدرجتين العلويتين من سلم الوقوف بدون منصة وقضبان أفقية لليد/الركبة. اتخذوا التدابير اللازمة لمنع الأطفال من اللعب على السلال.

فتح السلم وطيّه

افتح السلم بسحب الأجزاء السفلية من أرجل الدعم والدرابزين. مّد السلم حتى تستقر المنصة على الدعامه. تأكد من تثبيت الدعامه في الفتحات الموجودة في المنصة. سيمنع ذلك انطواء السلم عن طريق الخطأ. تحقق من عدم إمكانية انفصال المنصة عن الدعامه.

لطي السلم، ارفع المنصة عن الدعامه. وللتيام بذلك، اضغط برفق على أرجل الدعم معاً. سيؤدي هذا إلى رفع المنصة قليلاً وفك قفلها. ثم ارفع المنصة بحذر واطو السلم عن طريق سحب أرجل الدعم والدرابزين معاً.

بعد الانتهاء من العمل، يجب طي السلم ثم المتابعة في صيانتها.

ينبغي أن تتم عمليات الإصلاح والصيانة بواسطة شخص مؤهل ووفقاً لتعليمات الشركة المصنعة. ينبغي تخزين السلام وفقاً لتوصيات الشركة المصنعة. يُصح بتخزين السلام مطوياً. لا يمكن تثبيت المفصلات في هذا الوضع. السلام المطوية مناسبة للتخزين أو النقل فقط؛ ولا ينبغي استخدامها لأي غرض آخر، كاستخدامها كحامل أو دعامة. يمكن إجراء إصلاحات السلام في مركز الخدمة المعتمد من الشركة المصنعة. لا ينبغي إصلاح السلام أو تعديلها (مثل تمديدها) بشكل فردي. حُرّن السلام في مكان مغلق بعيداً عن العوامل الجوية. حافظ على نظافة جميع أجزاء السلم، وخاصة الأجزاء الرأسية، لأن الأوساخ قد تجعل فتح السلم أو طيه صعباً أو مستحيلاً. استخدم الماء ومنظفاً لطيفاً للتنظيف. جفف السلم جيداً قبل طيه. حافظ على نظافة قواعد السلم لمنع انزلاقه أثناء العمل. ينبغي صيانة المفصلات والوصلات باستخدام زيت تشحيم خفيف أو مادة تشحيم أساسها الزيت (مثل WD-40). امسح السائل الحافظ الزائد. قبل النقل، يجب طي السلم وتثبيتته لمنع من الانفتاح تلقائياً، على سبيل المثال، باستخدام جزام. انقل السلم وهو مطوي فقط.

